

HYUNDAI
POWER PRODUCTS

**PACK SCIE SAUTEUSE SANS FIL 18V
PERCEUSE VISSEUSE SANS FIL 18V
MEULEUSE D'ANGLE SANS FIL 18V PONCEUSE
ORBITALE SANS FIL 18V**

HPACKM185

INSTRUCTIONS ORIGINALES

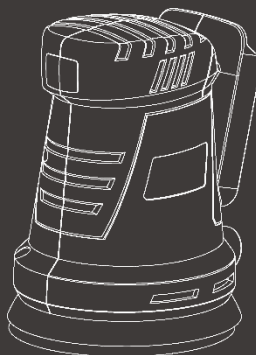
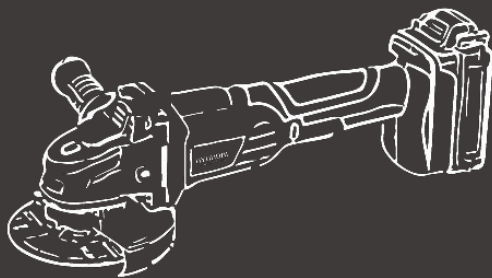
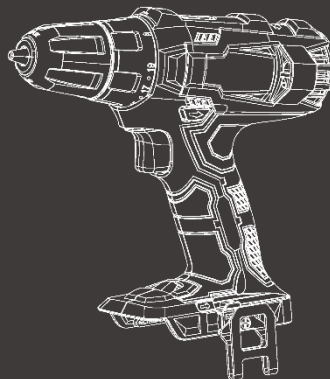

HYUNDAI
POWER PRODUCTS

SCIE SAUTEUSE SANS FIL 18V HPACKM185

INSTRUCTIONS ORIGINALES

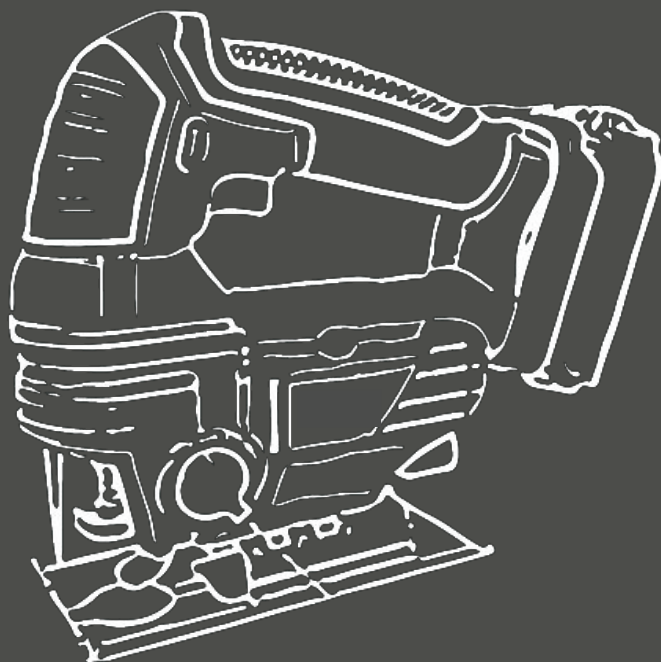

1 UTILISATION

Cet appareil est destiné au découpage de bois, de métal et de plastiques. Ne convient pas à une utilisation professionnelle.

Description

1. Support de serrage de lame à changement rapide
2. Protection de sécurité
3. Bouton de verrouillage
4. interrupteur marche / arrêt
5. Bouton de déverrouillage de la batterie
6. batterie
7. Sortie d'aspiration
8. semelle
9. Contrôle de la régulation du pendule
10. Rouleau de guidage

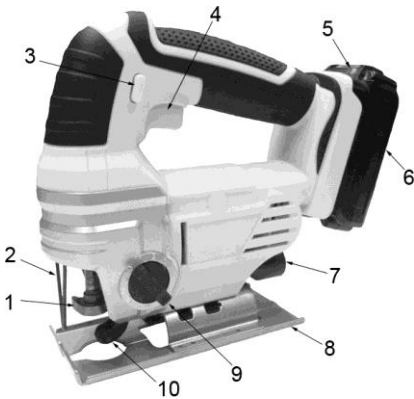

2 LISTE DES PIÈCES CONTENUES DANS L'EMBALLAGE

- Retirez tous les matériaux d'emballage.
- Retirez les supports d'emballage et de transport restants (le cas échéant).
- Vérifiez qu'il ne manque rien dans le carton.
- Vérifiez que l'appareil, le cordon d'alimentation, la fiche d'alimentation électrique et tous les accessoires n'ont pas subi de dommages au cours du transport.
- Conservez les matériaux d'emballage le plus longtemps possible jusqu'à la fin de la période de garantie. Jetez-les ensuite conformément à votre système de mise au rebut des déchets.



AVERTISSEMENT : Les matériaux d'emballage ne sont pas des jouets ! Les enfants ne doivent pas jouer avec des sacs en plastique ! Il existe un risque de suffocation!

1x machine
1x manuel
1x lame de scie pour le bois



En cas de pièces manquantes ou endommagées, contactez votre revendeur.

3 PICTOGRAMMES

Les symboles suivants sont utilisés dans ce mode d'emploi et/ou sur la machine:

	Risque de lésion corporelle ou de dégâts matériels.		Conformément aux principales exigences de la/des directive(s) Européenne(s).
	Lisez le manuel avant utilisation.		
	Température ambiante de 40 °C max. (uniquement pour la batterie).		Ne pas exposer le chargeur ni la batterie à l'eau.
	Utiliser la batterie et le chargeur uniquement dans des pièces fermées.		Ne pas incinérer la batterie ni le chargeur.
	Portez des protections auditives.		En cas de formation de poussière, porter un masque de protection respiratoire.
	Le port des lunettes de protection est obligatoire.		

4 CONSIGNES DE SÉCURITÉ GÉNÉRALES

Avertissements de sécurité généraux pour l'outil



AVERTISSEMENT Lire tous les avertissements de sécurité et toutes les instructions. Ne pas suivre les avertissements et instructions peut donner lieu à un choc électrique, un incendie et/ou une blessure sérieuse.

Conserver tous les avertissements et toutes les instructions pour pouvoir s'y reporter ultérieurement. Le terme *outil* dans les avertissements fait référence à votre outil électrique alimenté par le secteur (avec cordon d'alimentation) ou votre outil fonctionnant sur batterie (sans cordon d'alimentation).

1) Sécurité de la zone de travail

- a) **Conserver la zone de travail propre et bien éclairée.** Les zones en désordre ou sombres sont propices aux accidents.
- b) **Ne pas faire fonctionner les outils électriques en atmosphère explosive, par exemple en présence de liquides inflammables, de gaz ou de poussières.** Les outils électriques produisent des étincelles qui peuvent enflammer les poussières ou les fumées.
- c) **Maintenir les enfants et les personnes présentes à l'écart pendant l'utilisation de l'outil.** Les distractions peuvent vous faire perdre le contrôle de l'outil.

2) Sécurité électrique

- a) **Il faut que les fiches de l'outil électrique soient adaptées au socle.** Ne jamais modifier la fiche de quelque façon que ce soit. Ne pas utiliser d'adaptateurs avec des outils à branchement de terre. Des fiches non modifiées et des socles adaptés réduiront le risque de choc électrique.
- b) **Eviter tout contact du corps avec des surfaces reliées à la terre telles que les tuyaux, les radiateurs, les cuisinières et les réfrigérateurs.** Il existe un risque accru de choc électrique si votre corps est relié à la terre.
- c) **Ne pas exposer les outils à la pluie ou à des conditions humides.** La pénétration d'eau à l'intérieur d'un outil augmentera le risque de choc électrique.
- d) **Ne pas maltraiter le cordon.** Ne jamais utiliser le cordon pour porter, tirer ou débrancher l'outil. Maintenir le cordon à l'écart de la chaleur, du lubrifiant, des arêtes ou des parties en mouvement. Des cordons endommagés ou emmêlés augmentent le risque de choc électrique.
- e) **Lorsqu'on utilise un outil à l'extérieur, utiliser un prolongateur adapté à l'utilisation extérieure.** L'utilisation d'un cordon adapté à l'utilisation extérieure réduit le risque de choc électrique.
- f) **Si l'usage d'un outil dans un emplacement humide est inévitable, utiliser une alimentation protégée par un dispositif à courant différentiel résiduel (RCD).** L'usage d'un RCD réduit le risque de choc électrique.

3) Sécurité des personnes

- a) **Rester vigilant, regarder ce que vous êtes en train de faire et faire preuve de bon sens dans votre utilisation de l'outil.** Ne pas utiliser un outil lorsque vous êtes fatigué ou sous l'emprise de drogues, d'alcool ou de médicaments. Un moment d'inattention en cours d'utilisation d'un outil peut entraîner des blessures graves des personnes.
- b) **Utiliser un équipement de sécurité.** Toujours porter une protection pour les yeux. Les équipements de sécurité tels que les masques contre les poussières, les

chaussures de sécurité antidérapantes, les casques ou les protections acoustiques utilisés pour les conditions appropriées réduiront les blessures de personnes.

- c) **Eviter tout démarrage intempestif. S'assurer que l'interrupteur est en position arrêt avant de brancher l'outil au secteur et/ou au bloc de batteries, de le ramasser ou de le porter.** *Porter les outils en ayant le doigt sur l'interrupteur ou brancher des outils dont l'interrupteur est en position marche est source d'accidents.*
- d) **Retirer toute clé de réglage avant de mettre l'outil en marche.** *Une clé laissée fixée sur une partie tournante de l'outil peut donner lieu à des blessures de personnes.*
- e) **Ne pas se précipiter. Garder une position et un équilibre adaptés à tout moment.** *Cela permet un meilleur contrôle de l'outil dans des situations inattendues.*
- f) **S'habiller de manière adaptée. Ne pas porter de vêtements amples ou de bijoux. Garder les cheveux, les vêtements et les gants à distance des parties en mouvement.** *Des vêtements amples, des bijoux ou les cheveux longs peuvent être pris dans des parties en mouvement.*
- g) **Si des dispositifs sont fournis pour le raccordement d'équipements pour l'extraction et la récupération des poussières, s'assurer qu'ils sont connectés et correctement utilisés.** *Utiliser des collecteurs de poussière peut réduire les risques dus aux poussières.*
- h) **Rester vigilant et ne pas négliger les principes de sécurité de l'outil sous prétexte que vous avez l'habitude de l'utiliser.** *Une fraction de seconde d'inattention peut provoquer une blessure grave.*

4) Utilisation et entretien de l'outil

- a) **Ne pas forcer l'outil. Utiliser l'outil adapté à votre application.** *L'outil adapté réalisera mieux le travail et de manière plus sûre au régime pour lequel il a été construit.*
- b) **Ne pas utiliser l'outil si l'interrupteur ne permet pas de passer de l'état de marche à arrêt et vice versa.** *Tout outil qui ne peut pas être commandé par l'interrupteur est dangereux et il faut le réparer.*
- c) **Débrancher la fiche de la source d'alimentation en courant et/ou le bloc de batteries de l'outil avant tout réglage, changement d'accessoires ou avant de ranger l'outil.** *De telles mesures de sécurité préventives réduisent le risque de démarrage accidentel de l'outil.*
- d) **Conservé les outils à l'arrêt hors de la portée des enfants et ne pas permettre à des personnes ne connaissant pas l'outil ou les présentes instructions de le faire fonctionner.** *Les outils sont dangereux entre les mains d'utilisateurs novices.*
- e) **Observer la maintenance de l'outil. Vérifier qu'il n'y a pas de mauvais alignement ou de blocage des parties mobiles, des pièces cassées ou toute autre condition pouvant affecter le fonctionnement de l'outil. En cas de dommages, faire réparer l'outil avant de l'utiliser.** *De nombreux accidents sont dus à des outils mal entretenus.*
- f) **Garder affûtés et propres les outils permettant de couper.** *Des outils destinés à couper correctement entretenus avec des pièces coupantes tranchantes sont moins susceptibles de bloquer et sont plus faciles à contrôler.*
- g) **Utiliser l'outil, les accessoires et les lames etc., conformément à ces instructions, en tenant compte des conditions de travail et du travail à réaliser.** *L'utilisation de l'outil pour des opérations différentes de celles prévues pourrait donner lieu à des situations dangereuses.*
- h) **Il faut que les poignées et les surfaces de préhension restent sèches, propres et dépourvues d'huiles et de graisses.** *Des poignées et des surfaces de préhension glissantes rendent impossibles la manipulation et le contrôle en toute sécurité de l'outil dans les situations inattendues.*

5) Utilisation des outils fonctionnant sur batteries et précautions d'emploi

- a) **Ne recharger qu'avec le chargeur spécifié par le fabricant.** *Un chargeur qui est*

adapté à un type de bloc de batteries peut créer un risque de feu lorsqu'il est utilisé avec un autre type de bloc de batteries.

- b) **N'utiliser les outils qu'avec des blocs de batteries spécifiquement désignés.** *L'utilisation de tout autre bloc de batteries peut créer un risque de blessure et de feu.*
- c) **Lorsqu'un bloc de batteries n'est pas utilisé, le maintenir à l'écart de tout autre objet métallique, par exemple trombones, pièces de monnaie, clés, clous, vis ou autres objets de petite taille qui peuvent donner lieu à une connexion d'une borne à une autre.** *Le court-circuitage des bornes d'une batterie entre elles peut causer des brûlures ou un feu.*
- d) **Dans de mauvaises conditions, du liquide peut être éjecté de la batterie; éviter tout contact. En cas de contact accidentel, nettoyer à l'eau. Si le liquide entre en contact avec les yeux, rechercher en plus une aide médicale. Le liquide éjecté des batteries peut causer des irritations ou des brûlures.**
- e) **Ne pas utiliser un bloc de batteries ou un outil fonctionnant sur batteries qui a été endommagé ou modifié.** *Les batteries endommagées ou modifiées peuvent avoir un comportement imprévisible provoquant un feu, une explosion ou un risque de blessure.*
- f) **Ne pas exposer un bloc de batteries ou un outil fonctionnant sur batteries au feu ou à une température excessive.** *Une exposition au feu ou à une température supérieure à 130 °C peut provoquer une explosion.*
- g) **Suivre toutes les instructions de charge et ne pas charger le bloc de batteries ou l'outil fonctionnant sur batteries hors de la plage de températures spécifiée dans les instructions.** *Un chargement incorrect ou à des températures hors de la plage spécifiée de températures peut endommager la batterie et augmenter le risque de feu.*

6) Maintenance et entretien

- a) **Faire entretenir l'outil par un réparateur qualifié utilisant uniquement des pièces de rechange identiques.** *Cela assurera le maintien de la sécurité de l'outil.*

- **Tenez la machine-outil par les surfaces isolées, en effectuant une opération où l'accessoire de découpage peut entrer en contact avec un câblage caché ou sa propre corde.** *Les accessoires de découpage entrant en contact avec un fil peuvent exposer les parties en métal de la machine-outil et pourrait donner à l'opérateur une décharge électrique.*

5 REGLES DE SECURITE SPECIALES POUR SCIES SAUTEUSES



Attention! L'utilisation d'accessoires ou d'appareils accessoires autres que ceux recommandés dans le présent mode d'emploi ou présents dans l'emballage peut entraîner un risque de blessure.

- Le port de protections auditives et d'un masque antipoussière est obligatoire lors de l'utilisation d'une scie sauteuse. L'effet du bruit est susceptible de provoquer des dommages auditifs.
- Ne travaillez pas d'amiante ni de matériaux contenant de l'amiante avec la scie sauteuse.
- Les outils électriques ne peuvent fonctionner sans surveillance. L'appareil doit toujours être mis hors circuit et ne peut être déposé ou abandonné qu'une fois intégralement à l'arrêt.

- Les cheveux longs doivent être couverts durant l'utilisation. Ne travaillez qu'avec des vêtements serrant.
- Remarque en cas de travaux sur des parois : les dégâts occasionnés à des lignes électriques, des conduites de gaz ou des canalisations d'eau peuvent engendrer des situations dangereuses ! Utilisez des détecteurs appropriés pour vérifier si des conduites dissimulées se trouvent dans la zone de travail.
- Utilisation de rallonges. Utilisez exclusivement des câbles de rallonge adaptés à la puissance de l'appareil. La section minimale du conducteur doit être de 1,5 mm². En cas d'utilisation d'une bobine, le câble doit toujours être entièrement déroulé.



Attention, les lames de scie peuvent atteindre des températures très élevées.

- Les lames de scie doivent toujours être aiguisées et en parfait état. Vous devez immédiatement remplacer les lames de scie cassées et pliées.
- Travaillez calmement et de manière uniforme avec la scie sauteuse. Vous éviterez ainsi les accidents et vous prolongerez la durée de vie de la lame et de la scie sauteuse.
- Ne pas utiliser pour la découpe de tuyaux ou de câbles.
- Ne pas utiliser de lames fissurées, émoussées ou endommagées.
- Ne pas démarrer la scie si aucune lame n'est montée.
- La surface sur laquelle est posé le matériau à couper doit être exempte d'obstacles, dessus et dessous.
- Ne pas essayer de découper un matériau plus épais que la profondeur de coupe maximale de la lame, ou lorsqu'il n'y a pas suffisamment d'espace pour la lame sous la pièce.
- Les parties métalliques de la scie peuvent devenir conductrices en cas de contact de la scie avec un fil sous tension. La scie doit donc être tenue par les poignées isolées.
- Vérifier que les fentes de ventilation ne sont pas bloquées.
- Ne pas enlever la poussière, les obstructions ou autres de la zone de travail pendant que la lame est en marche.
- Ne pas arrêter la lame en exerçant une pression sur la scie ou sur le côté de la lame.
- Ne pas retirer la scie de la pièce travaillée tant que la lame est en mouvement.
- Ne pas placer la scie sur une table ou un établi si elle n'est pas à l'arrêt complet.
- La lame de la scie continue de fonctionner peu de temps après que l'appareil a été mis hors tension.
- Tenir l'appareil par les parties isolées lors d'opérations au cours desquelles l'outil de coupe risque d'entrer en contact avec un fil caché ou le câble d'alimentation de l'outil lui-même. Tout contact de l'outil de coupe avec un fil sous tension peut également mettre sous tension les pièces métalliques non protégées de l'appareil et exposer l'utilisateur à un risque d'électrocution.

6 CONSIGNES DE SÉCURITÉ SUPPLÉMENTAIRES POUR LES BATTERIES ET LES CHARGEURS

6.1 Batteries

- N'essayez en aucun cas d'ouvrir une batterie.
- Ne rangez pas une batterie dans un endroit où la température dépasse 40 °C.
- Chargez la batterie uniquement à une température ambiante comprise entre 4 °C et 40 °C.
- Entreposez vos batteries dans un endroit frais (5 °C-20 °C) et sec. N'entreposez jamais les batteries si elles sont déchargées.
- Il est préférable de décharger et recharger régulièrement les batteries au Li-ion (au moins

4 fois par an). La charge idéale pour un entreposage à long terme de votre batterie au Li-ion est d'environ 40 % de sa capacité.

- Lors de la mise au rebut de la batterie, suivez les instructions fournies à la section « Protection de l'environnement ».
- Ne provoquez pas de court-circuit. En cas de connexion directe entre les bornes positive (+) et négative (-) ou de contact accidentel avec des objets métalliques, la batterie est court-circuitée et un courant intense la traverse, générant une chaleur susceptible de provoquer une rupture du carter ou un incendie.
- Ne chauffez pas la batterie. Si la batterie chauffe à une température supérieure à 100 °C, les séparateurs de scellement et d'isolation et les autres composants polymères risquent d'être endommagés, ce qui entraînerait une fuite d'électrolyte et/ou un court-circuit interne générant une chaleur susceptible de provoquer une rupture ou un incendie. En outre, ne jetez pas la batterie au feu, ce qui risquerait d'entraîner une explosion et/ou une flamme intense.
- Dans certaines conditions extrêmes, une fuite de batterie peut se produire. Si vous remarquez du liquide sur la batterie, procédez comme suit :
 - Essayez soigneusement le liquide à l'aide d'un chiffon. Évitez tout contact cutané.
 - En cas de contact oculaire, suivez les instructions ci-dessous :
 - ✓ Rincez immédiatement à l'eau. Neutralisez à l'aide d'un acide doux comme du jus de citron ou du vinaigre.
 - ✓ En cas de contact oculaire, rincez abondamment à l'eau propre pendant au moins 10 minutes. Consultez un médecin.



Risque d'incendie ! Évitez de court-circuiter les contacts d'une batterie détachée. N'incinerez pas la batterie.

6.2 Chargeurs

- Ne tentez jamais de charger des batteries non rechargeables.
- Remplacez immédiatement tout cordon d'alimentation défectueux.
- N'exposez pas le chargeur à l'eau.
- N'ouvrez pas le chargeur.
- Ne sondez pas le chargeur.
- Le chargeur est destiné à un usage en intérieur uniquement.

Le chargeur peut être utilisé par des enfants âgés d'au moins 8 ans et par des personnes ayant des capacités physiques, sensorielles ou mentales réduites ou dénuées d'expérience ou de connaissance, s'ils (si elles) sont correctement surveillé(e)s ou si des instructions relatives à l'utilisation de l'appareil en toute sécurité leur ont été données et si les risques encourus ont été appréhendés. Les enfants ne doivent pas jouer avec l'appareil. Le nettoyage et l'entretien par l'utilisateur ne doivent

pas être effectués par des enfants sans surveillance.

Si le câble d'alimentation est endommagé, il doit être remplacé par le fabricant, son service après-vente ou des personnes de qualification similaire afin d'éviter un danger.

7 CHARGE ET INSERTION OU RETRAIT DE LA BATTERIE

7.1 Indications du chargeur

Brancher le chargeur sur la prise de courant électrique.

- Vert fixe : prêt à charger.
- Rouge clignotant + vert fixe : en charge.
- Vert fixe + rouge fixe : chargé.



Remarque : si la batterie ne s'insère pas correctement, la débrancher et vérifier qu'il s'agit d'un modèle adapté à ce type de chargeur, conformément au tableau des spécifications. Ne pas charger un autre bloc de batteries ou toute batterie qui ne s'insère pas en toute sécurité dans le chargeur.

1. Surveiller régulièrement le chargeur et la batterie pendant le processus de charge.
2. Après la charge, débrancher le chargeur de la prise et retirer la batterie.
3. Laisser la batterie refroidir complètement avant de l'utiliser.
4. Ranger le chargeur et la batterie dans un endroit sûr, hors de portée des enfants.



REMARQUE : si la batterie est chaude après une utilisation prolongée dans l'outil, la laisser refroidir à température ambiante avant de la recharger. Cela permet de prolonger la durée de vie des batteries.

7.2 Retrait/insertion de la batterie



AVERTISSEMENT : avant tout réglage, débrancher la fiche d'alimentation ou retirer le bloc de batteries.

- Tenir l'outil d'une main et le bloc batteries (10) de l'autre.
- Installation : pousser et glisser le bloc batteries dans le port prévu à cet effet, s'assurer que le loquet à l'arrière de la batterie est en place et que la batterie est sécurisée avant de démarrer l'opération.
- Retrait : appuyer sur le loquet d'ouverture de la batterie et retirer la batterie en même temps.

UTILISATION

Réglage de la semelle

- La semelle (8) peut être inclinée à 45 ° (à gauche ou à droite) par rapport à la scie perpendiculaire pour faciliter le sciage par contour.
- Desserrez les deux vis de serrage (B) situées sous la semelle à l'aide de la clé hexagonale (A) fournie avec l'outil, réglez la semelle à l'angle désiré et resserrez les vis (B).
- L'angle peut être défini à l'aide d'une échelle marquée située au-dessus de la semelle.

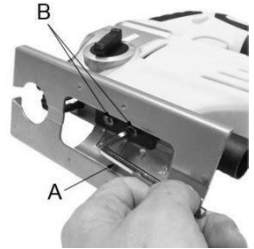

- Cette scie sauteuse est équipée de quatre actions de coupe, une droite et trois orbitales.
- L'action orbitale a un mouvement de lame plus agressive et est conçue pour couper des matériaux tendres comme le bois ou le plastique.
- L'action orbitale permet une coupe plus rapide, mais avec une coupe plus grossière à travers le matériau. En action orbitale, la lame avance pendant l'opération de coupe en plus du mouvement de haut en bas.

Remarque: les métaux et les bois durs ne doivent jamais être coupés en action orbitale.

- Pour régler l'action de coupe, déplacez la commande de régulation du pendule (9) entre les quatre positions de coupe: 0, 1, 2 et 3.

- La position 0 est la coupe droite.
- Les positions 1, 2 et 3 sont des coupes orbitales.
- L'agressivité de la coupe augmente à mesure que le contrôle passe de un à trois, la coupe trois étant la plus agressive.
- N'utilisez jamais une lame inadaptée à la tâche et à l'élément à couper.

Tenez la scie devant vous avec une prise ferme sur la poignée.

- Assurez-vous que la lame de la scie ne touche rien et que le câble d'alimentation ne soit pas gênant lors du démarrage de la scie.

Assurez-vous que l'article est serré et que le fil de scie est clairement marqué. Connectez la buse de l'extracteur à vide à un système d'extraction si possible.

- Démarrer la scie. Placez la semelle sur l'article et laissez la lame de scie toucher le fil de scie.
- Sciez, mais n'exercez pas une pression excessive sur la lame. Évitez les pressions latérales sur la lame.

Scier du bois

- Vérifiez que l'article ne contient pas de clous ni d'autres objets métalliques. Portez toujours un masque.

Scier le métal

- Nous recommandons de lubrifier le matériau et la lame avec de l'huile de coupe pour protéger



l'outil et éviter une surchauffe. Soutenez l'article en toute sécurité avec des blocs de bois.

8 NETTOYAGE ET ENTRETIEN

8.1 Nettoyage

- Maintenez les fentes de ventilation propres afin d'éviter la surchauffe du moteur.
- Nettoyez régulièrement le bâti de la machine avec un chiffon doux, de préférence après chaque utilisation.
- Maintenez les fentes de ventilation exemptes de poussière et de saleté.
- Si la saleté est tenace, utilisez un chiffon doux mouillé avec de l'eau savonneuse.
- N'utilisez jamais de solvants comme l'essence, l'alcool, l'ammoniaque, etc. Ces solvants peuvent endommager les pièces en plastique.

8.2 Entretien

- Nos machines sont conçues pour fonctionner longtemps avec un entretien minimal. Un fonctionnement satisfaisant permanent peut être obtenu grâce à un entretien approprié de la machine et à un nettoyage régulier.

9 DONNÉES TECHNIQUES

modèle de chargeur	M8329A-1
Modèle de batterie	TCB1803-Li20/TCB1804-Li40
Tension nominale	18 V d.c.
Vitesse de rotation	0-2400 min ⁻¹
Lampe de travail LED	Oui
Positions pendulaires	4
Moteur à balais de charbon	Oui
Base réglable	Oui
Longueur de course	18mm
Profondeur de coupe de l'acier	8 mm
Profondeur de coupe du bois	65 mm
Profondeur de coupe du plastique	20 mm
Type de branchement	Tige en T
Lames à changement rapide	Oui
Bouton de verrouillage	Oui
Matériau de la semelle	Acier
Branchement de la batterie	Par glissement

10 BRUIT

Valeurs des émissions acoustiques mesurées selon la norme applicable. K=5dB(A)

Pression acoustique LpA	76.4 dB(A)
Puissance acoustique LwA	87.4 dB(A)



ATTENTION ! Lorsque la pression acoustique dépasse la valeur de 85 dB(A), il est nécessaire de porter des dispositifs individuels de protection de l'ouïe.

Vibration:

- Mode scie sauteuse - planche à découper: 6.7 m/s² K = 1,5 m/s²
- Mode de travail - Découpe de tôle: 6.4 m/s² K = 1,5 m/s²

La valeur totale de vibration déclarée a été mesurée selon une méthode de test standard et peut être utilisée pour comparer un outil avec un autre.

La valeur totale de vibration déclarée peut être aussi être utilisée dans une estimation préliminaire d'exposition.

L'émission de vibration durant l'utilisation réelle de la machine-outil peut différer de la valeur totale déclarée dépendant de la manière dont est utilisé l'outil.

Il est nécessaire d'identifier les mesures de sécurité pour protéger l'utilisateur, basés sur une estimation de l'exposition dans les conditions réelles d'utilisation (en prenant compte des cycles d'opérations tels que les moments où l'outil est éteint et lorsqu'il en fonctionnement, tout en prenant compte du moment de déclenchement).

Porter une protection auditive.

12 ENVIRONNEMENT



Si votre appareil doit être remplacé, après une utilisation prolongée, ne vous en débarrassez pas avec les ordures ménagères mais destinez-le à un traitement respectueux de l'environnement.

Les outils électriques usagés ne peuvent être traités de la même manière que les ordures ménagères ordinaires. Procédez à leur recyclage, là où il existe des installations adéquates. Renseignez-vous à propos des procédés de collecte et de traitement auprès des autorités locales compétentes ou de votre revendeur.

13 DECLARATION DE CONFORMITE



BUIDER SAS

32, rue Aristide Bergès - ZI 31270 Cugnaux - France,

déclare que:

appareil : Scie sauteuse sans fil 18V

modèle : HPACKM185

S/N : 20201005335-20201005834

est en conformité avec les exigences essentielles et les autres dispositions pertinentes des Directives européennes applicables, basées sur l'application des normes européennes harmonisées. Toute modification non autorisée de l'appareil annule cette déclaration.

Directives européennes (y compris, le cas échéant, leurs amendements à la date de la signature) :

Directive Rohs (UE) 2015/863 modifiant 2011/65 / UE

De la directive « machine » 2006/42/EC

A la Directive CEM 2014/30/EC

Normes européennes harmonisées (y compris, le cas échéant, leurs amendements à la date de la signature) :

EN62841-1: 2015
EN62841-2-11: 2016
EN55014-1: 2017
EN55014-2: 2015

Cugnaux, le 07/08/2020

Philippe MARIE / PDG

A handwritten signature in black ink, appearing to be 'Philippe Marie', written over a circular stamp or seal.

Responsable du dossier technique: Mr Olivier
Patriarca

HYUNDAI
POWER PRODUCTS

MEULEUSE D'ANGLE SANS FIL 18V

HPACKM185

INSTRUCTIONS ORIGINALES

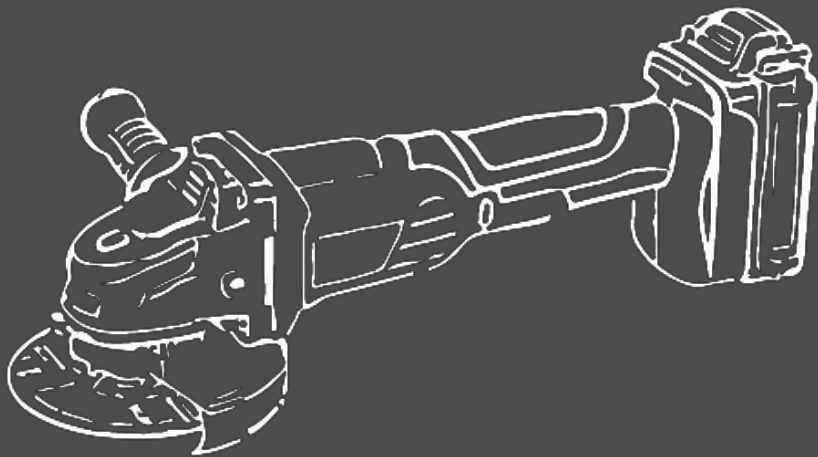

FIG. A

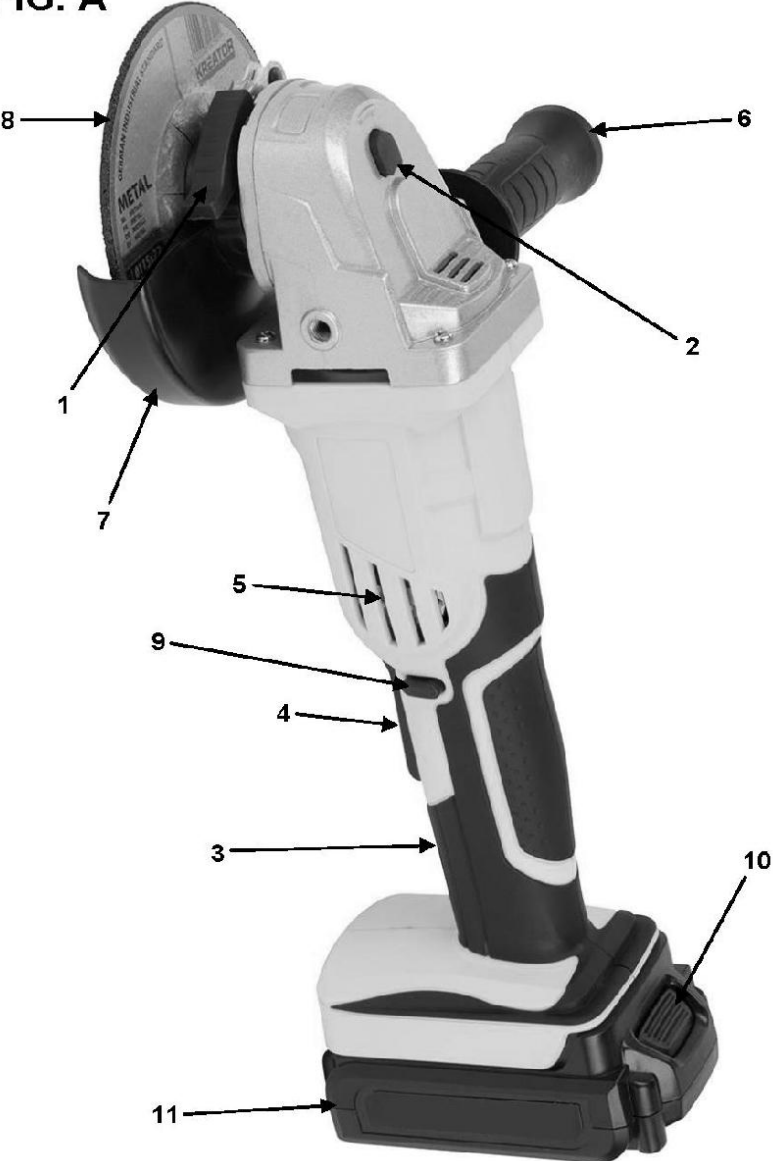

Fig 1

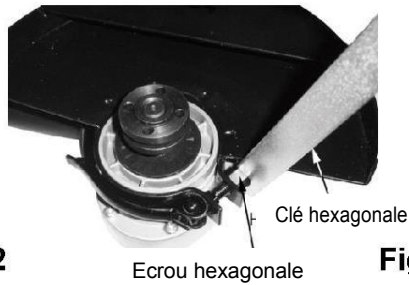
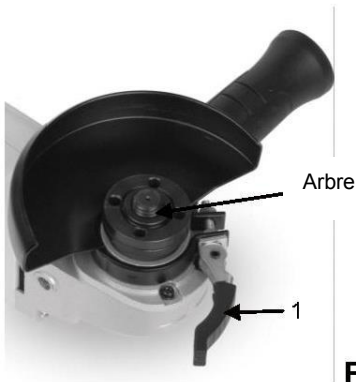

Fig.2

Fig.3

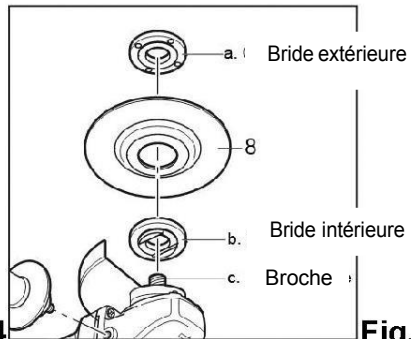

Fig.4

Fig.5

Fig. 6



MEULEUSE D'ANGLE SANS FIL 18 V HPACKM185

1 UTILISATION

Cette machine est destinée au meulage et dégrossissage de métaux et pierres. Avec les accessoires adéquats, la machine peut également servir à polir et poncer. Cet outil n'est pas destiné à un usage professionnel.



MISE EN GARDE ! Pour votre propre sécurité, lisez préalablement ce manuel d'utilisation avant d'utiliser la machine. Si vous cédez votre appareil, joignez-y toujours ce mode d'emploi.

2 DESCRIPTION (FIG. A)

- | | |
|--|--------------------------------------|
| 1. Levier de blocage du dispositif de protection | 6. Poignée supplémentaire |
| 2. Bouton de verrouillage de la broche | 7. Protecteur |
| 3. Poignée principale | 8. Meule (non incluse) |
| 4. Interrupteur marche-arrêt | 9. Bouton de verrouillage |
| 5. Évents | 10. Taquet pour le retrait de l'accu |
| | 11. Accu |

3 LISTE DES PIÈCES CONTENUES DANS L'EMBALLAGE

- Retirez tous les matériaux d'emballage.
- Retirez les supports d'emballage et de transport restants (le cas échéant).
- Vérifiez qu'il ne manque rien dans le carton.
- Vérifiez que l'appareil, le cordon d'alimentation, la fiche d'alimentation électrique et tous les accessoires n'ont pas subi de dommages au cours du transport.
- Conservez les matériaux d'emballage le plus longtemps possible jusqu'à la fin de la période de garantie. Jetez-les ensuite conformément à votre système de mise au rebut des déchets.



AVERTISSEMENT : Les matériaux d'emballage ne sont pas des jouets ! Les enfants ne doivent pas jouer avec des sacs en plastique ! Il existe un risque de suffocation!

1 x meuleuse d'angle
1 x poignée auxiliaire
1 x clé de serrage











2 x batteries
1 x chargeur de batterie
1 x mode d'emploi



En cas de pièces manquantes ou endommagées, contactez votre revendeur.

4 PICTOGRAMMES

Les symboles suivants sont utilisés dans ce mode d'emploi et/ou sur la machine:

	Risque de lésion corporelle ou de dégâts matériels.		Conformément aux principales exigences de la/des directive(s) Européenne(s).
	Lire le manuel avant utilisation.		Machine de la classe II – Double isolation – vous n'avez pas besoin d'une prise avec mise à terre. (uniquement pour le chargeur)
	Porter une protection oculaire		Portez des gants de protection
	Ne pas exposer le chargeur ni la batterie à l'eau.		Température ambiante de 40 °C max. (uniquement pour la batterie)
	Ne pas incinérer la batterie ni le chargeur.		Utiliser la batterie et le chargeur uniquement dans des pièces fermées.

5 Avertissements de sécurité généraux pour l'outil

 **AVERTISSEMENT Lire tous les avertissements de sécurité et toutes les instructions.** Ne pas suivre les avertissements et instructions peut donner lieu à un choc électrique, un incendie et/ou une blessure sérieuse.

Conserver tous les avertissements et toutes les instructions pour pouvoir s'y reporter ultérieurement. Le terme *outil* dans les avertissements fait référence à votre outil électrique alimenté par le secteur (avec cordon d'alimentation) ou votre outil fonctionnant sur batterie (sans cordon d'alimentation).

1) Sécurité de la zone de travail

- Conserver la zone de travail propre et bien éclairée.** Les zones en désordre ou sombres sont propices aux accidents.
- Ne pas faire fonctionner les outils électriques en atmosphère explosive, par exemple en présence de liquides inflammables, de gaz ou de poussières.** Les outils électriques produisent des étincelles qui peuvent enflammer les poussières ou les fumées.
- Maintenir les enfants et les personnes présentes à l'écart pendant l'utilisation de l'outil.** Les distractions peuvent vous faire perdre le contrôle de l'outil.

2) Sécurité électrique

- Il faut que les fiches de l'outil électrique soient adaptées au socle. Ne jamais modifier la fiche de quelque façon que ce soit. Ne pas utiliser**

d'adaptateurs avec des outils à branchement de terre. *Des fiches non modifiées et des socles adaptés réduiront le risque de choc électrique.*

- b) **Eviter tout contact du corps avec des surfaces reliées à la terre telles que les tuyaux, les radiateurs, les cuisinières et les réfrigérateurs.** *Il existe un risque accru de choc électrique si votre corps est relié à la terre.*
- c) **Ne pas exposer les outils à la pluie ou à des conditions humides.** *La pénétration d'eau à l'intérieur d'un outil augmentera le risque de choc électrique.*
- d) **Ne pas maltraiter le cordon. Ne jamais utiliser le cordon pour porter, tirer ou débrancher l'outil. Maintenir le cordon à l'écart de la chaleur, du lubrifiant, des arêtes ou des parties en mouvement.** *Des cordons endommagés ou emmêlés augmentent le risque de choc électrique.*
- e) **Lorsqu'on utilise un outil à l'extérieur, utiliser un prolongateur adapté à l'utilisation extérieure.** *L'utilisation d'un cordon adapté à l'utilisation extérieure réduit le risque de choc électrique.*
- f) **Si l'usage d'un outil dans un emplacement humide est inévitable, utiliser une alimentation protégée par un dispositif à courant différentiel résiduel (RCD).** *L'usage d'un RCD réduit le risque de choc électrique.*

3) Sécurité des personnes

- a) **Rester vigilant, regarder ce que vous êtes en train de faire et faire preuve de bon sens dans votre utilisation de l'outil. Ne pas utiliser un outil lorsque vous êtes fatigué ou sous l'emprise de drogues, d'alcool ou de médicaments.** *Un moment d'inattention en cours d'utilisation d'un outil peut entraîner des blessures graves des personnes.*
- b) **Utiliser un équipement de sécurité. Toujours porter une protection pour les yeux.** *Les équipements de sécurité tels que les masques contre les poussières, les chaussures de sécurité antidérapantes, les casques ou les protections acoustiques utilisés pour les conditions appropriées réduiront les blessures de personnes.*
- c) **Eviter tout démarrage intempestif. S'assurer que l'interrupteur est en position arrêt avant de brancher l'outil au secteur et/ou au bloc de batteries, de le ramasser ou de le porter.** *Porter les outils en ayant le doigt sur l'interrupteur ou brancher des outils dont l'interrupteur est en position marche est source d'accidents.*
- d) **Retirer toute clé de réglage avant de mettre l'outil en marche.** *Une clé laissée fixée sur une partie tournante de l'outil peut donner lieu à des blessures de personnes.*
- e) **Ne pas se précipiter. Garder une position et un équilibre adaptés à tout moment.** *Cela permet un meilleur contrôle de l'outil dans des situations inattendues.*
- f) **S'habiller de manière adaptée. Ne pas porter de vêtements amples ou de bijoux. Garder les cheveux, les vêtements et les gants à distance**

des parties en mouvement. *Des vêtements amples, des bijoux ou les cheveux longs peuvent être pris dans des parties en mouvement.*

- g) **Si des dispositifs sont fournis pour le raccordement d'équipements pour l'extraction et la récupération des poussières, s'assurer qu'ils sont connectés et correctement utilisés.** *Utiliser des collecteurs de poussière peut réduire les risques dus aux poussières.*

4) Utilisation et entretien de l'outil

- a) **Ne pas forcer l'outil. Utiliser l'outil adapté à votre application.** *L'outil adapté réalisera mieux le travail et de manière plus sûre au régime pour lequel il a été construit.*
- b) **Ne pas utiliser l'outil si l'interrupteur ne permet pas de passer de l'état de marche à arrêt et vice versa.** *Tout outil qui ne peut pas être commandé par l'interrupteur est dangereux et il faut le réparer.*
- c) **Débrancher la fiche de la source d'alimentation en courant et/ou le bloc de batteries de l'outil avant tout réglage, changement d'accessoires ou avant de ranger l'outil.** *De telles mesures de sécurité préventives réduisent le risque de démarrage accidentel de l'outil.*
- d) **Conserver les outils à l'arrêt hors de la portée des enfants et ne pas permettre à des personnes ne connaissant pas l'outil ou les présentes instructions de le faire fonctionner.** *Les outils sont dangereux entre les mains d'utilisateurs novices.*
- e) **Observer la maintenance de l'outil. Vérifier qu'il n'y a pas de mauvais alignement ou de blocage des parties mobiles, des pièces cassées ou toute autre condition pouvant affecter le fonctionnement de l'outil. En cas de dommages, faire réparer l'outil avant de l'utiliser.** *De nombreux accidents sont dus à des outils mal entretenus.*
- f) **Garder affûtés et propres les outils permettant de couper.** *Des outils destinés à couper correctement entretenus avec des pièces coupantes tranchantes sont moins susceptibles de bloquer et sont plus faciles à contrôler.*
- g) **Utiliser l'outil, les accessoires et les lames etc., conformément à ces instructions, en tenant compte des conditions de travail et du travail à réaliser.** *L'utilisation de l'outil pour des opérations différentes de celles prévues pourrait donner lieu à des situations dangereuses.*

5) Utilisation des outils fonctionnant sur batteries et précautions d'emploi

- a) **Ne recharger qu'avec le chargeur spécifié par le fabricant.** *Un chargeur qui est adapté à un type de bloc de batteries peut créer un risque de feu lorsqu'il est utilisé avec un autre type de bloc de batteries.*
- b) **N'utiliser les outils qu'avec des blocs de batteries spécifiquement désignés.** *L'utilisation de tout autre bloc de batteries peut créer un risque de blessure et de feu.*

- c) **Lorsqu'un bloc de batteries n'est pas utilisé, le maintenir à l'écart de tout autre objet métallique, par exemple trombones, pièces de monnaie, clés, clous, vis ou autres objets de petite taille qui peuvent donner lieu à une connexion d'une borne à une autre. *Le court-circuitage des bornes d'une batterie entre elles peut causer des brûlures ou un feu.***
- d) **Dans de mauvaises conditions, du liquide peut être éjecté de la batterie; éviter tout contact. En cas de contact accidentel, nettoyer à l'eau. Si le liquide entre en contact avec les yeux, rechercher en plus une aide médicale. *Le liquide éjecté des batteries peut causer des irritations ou des brûlures.***
- 6) **Maintenance et entretien**
- a) **Faire entretenir l'outil par un réparateur qualifié utilisant uniquement des pièces de rechange identiques. *Cela assurera le maintien de la sécurité de l'outil.***

Instructions de sécurité pour toutes les opérations

Avertissements de sécurité communs pour les opérations de meulage, de ponçage, de brossage métallique, de lustrage ou de tronçonnage par meule abrasive:

- a) **Cet outil électrique est destiné à fonctionner comme meuleuse et outil à tronçonner. Lire toutes les mises en garde de sécurité, les instructions, les illustrations et les spécifications fournies avec cet outil électrique. *Le fait de ne pas suivre toutes les instructions données ci-dessous peut provoquer un choc électrique, un incendie et/ou une blessure grave.***
- b) **Les opérations de ponçage, de brossage métallique et de lustrage ne sont pas recommandées avec cet outil électrique. *Les opérations pour lesquelles l'outil électrique n'a pas été conçu peuvent provoquer un danger et causer un accident corporel.***
- c) **Ne pas utiliser d'accessoires non conçus spécifiquement et recommandés par le fabricant d'outils. *Le simple fait que l'accessoire puisse être fixé à votre outil électrique ne garantit pas un fonctionnement en toute sécurité.***
- d) **La vitesse assignée de l'accessoire doit être au moins égale à la vitesse maximale indiquée sur l'outil électrique. *Les accessoires fonctionnant plus vite que leur vitesse assignée peuvent se rompre et voler en éclat.***
- e) **Le diamètre extérieur et l'épaisseur de votre accessoire doivent se situer dans le cadre des caractéristiques de capacité de votre**

outil électrique. *Les accessoires dimensionnés de façon incorrecte ne peuvent pas être protégés ou commandés de manière appropriée.*

f) Le montage fileté d'accessoires doit être adapté au filet de l'arbre de la meuleuse.

g) Pour les accessoires montés avec des flasques, l'alésage central de l'accessoire doit s'adapter correctement au diamètre du flasque.

Les accessoires qui ne correspondent pas aux éléments de montage de l'outil électrique seront en déséquilibre, vibreront de manière excessive et pourront provoquer une perte de contrôle.

h) Ne pas utiliser d'accessoire endommagé. Avant chaque utilisation examiner les accessoires comme les meules abrasives pour détecter la présence éventuelle de copeaux et fissures, les patins d'appui pour détecter des traces éventuelles de fissures, de déchirure ou d'usure excessive, ainsi que les brosses métalliques pour détecter des fils desserrés ou fissurés. Si l'outil électrique ou l'accessoire a subi une chute, examiner les dommages éventuels ou installer un accessoire non endommagé. Après examen et installation d'un accessoire, placez-vous ainsi que les personnes présentes à distance du plan de l'accessoire rotatif et faire marcher l'outil électrique à vitesse maximale à vide pendant 1 min.

Les accessoires endommagés seront normalement détruits pendant cette période d'essai.

i) Porter un équipement de protection individuelle. En fonction de l'application, utiliser un écran facial, des lunettes de sécurité ou des verres de sécurité. Le cas échéant, utiliser un masque antipoussières, des protections auditives, des gants et un tablier capables d'arrêter les petits fragments abrasifs ou des pièces à usiner. La protection oculaire doit être capable d'arrêter les débris volants produits par les diverses opérations. Le masque antipoussières ou le respirateur doit être capable de filtrer les particules produites par vos travaux. L'exposition prolongée aux bruits de forte intensité peut provoquer une perte de l'audition.

j) Maintenir les personnes présentes à une distance de sécurité par rapport à la zone de travail. Toute personne entrant dans la zone de travail doit porter un équipement de protection individuelle. Des fragments de pièce à usiner ou d'un accessoire cassé peuvent être projetés et provoquer des blessures en dehors de la zone immédiate d'opération.

k) Tenir l'outil uniquement par les surfaces de préhension isolantes, pendant les opérations au cours desquelles l'accessoire coupant peut être en contact avec des conducteurs cachés ou avec son propre câble. Le contact de l'accessoire coupant avec un fil "sous tension" peut mettre "sous tension" les parties métalliques exposées de l'outil électrique et provoquer un choc électrique sur l'opérateur.

l) Placer le câble éloigné de l'accessoire de rotation. Si vous perdez le contrôle, le câble peut être coupé ou subir un accroch et votre main ou votre bras peut être tiré dans l'accessoire de rotation.

m) Ne jamais reposer l'outil électrique avant que l'accessoire n'ait atteint un arrêt complet. L'accessoire de rotation peut agripper la surface et arracher l'outil électrique hors de votre contrôle.

n) Ne pas faire fonctionner l'outil électrique en le portant sur le côté. Un contact accidentel avec l'accessoire de rotation pourrait accrocher vos vêtements et attirer l'accessoire sur vous.

o) Nettoyer régulièrement les orifices d'aération de l'outil électrique. Le ventilateur du moteur attirera la poussière à l'intérieur du boîtier et une accumulation excessive de poudre de métal peut provoquer des dangers électriques.

p) Ne pas faire fonctionner l'outil électrique à proximité de matériaux inflammables. Des étincelles pourraient enflammer ces matériaux.

q) Ne pas utiliser d'accessoires qui nécessitent des réfrigérants fluides. L'utilisation d'eau ou d'autres réfrigérants fluides peut aboutir à une électrocution ou un choc électrique.

Autres instructions de sécurité pour toutes les opérations Rebonds et mises en garde correspondantes

Le rebond est une réaction soudaine au pincement ou à l'accrochage d'une meule rotative, d'un patin d'appui, d'une brosse ou de tout autre accessoire. Le pincement ou l'accrochage provoque un blocage rapide de l'accessoire en rotation qui, à son tour, contraint l'outil électrique hors de contrôle dans le sens opposé de rotation de l'accessoire au point du grippage.

Par exemple, si une meule abrasive est accrochée ou pincée par la pièce à usiner, le bord de la meule qui entre dans le point de pincement peut creuser la surface du matériau, provoquant des sauts ou l'expulsion de la meule. La meule peut sauter en direction de

l'opérateur ou encore en s'en éloignant, selon le sens du mouvement de la meule au point de pincement. Les meules abrasives peuvent également se rompre dans ces conditions.

Le rebond résulte d'un mauvais usage de l'outil et/ou de procédures ou de conditions de fonctionnement incorrectes et peut être évité en prenant les précautions appropriées spécifiées ci-dessous.

- a) **Maintenir fermement l'outil électrique et placer votre corps et vos bras pour vous permettre de résister aux forces de rebond. Toujours utiliser une poignée auxiliaire, le cas échéant, pour une maîtrise maximale du rebond ou de la réaction de couple au cours du démarrage.** *L'opérateur peut maîtriser les couples de réaction ou les forces de rebond, si les précautions qui s'imposent sont prises.*
- b) **Ne jamais placer votre main à proximité de l'accessoire en rotation.** *L'accessoire peut effectuer un rebond sur votre main.*
- c) **Ne pas vous placer dans la zone où l'outil électrique se déplacera en cas de rebond.** *Le rebond pousse l'outil dans le sens opposé au mouvement de la meule au point d'accrochage.*
- d) **Apporter un soin particulier lors de travaux dans les coins, les arêtes vives etc. Éviter les rebondissements et les accrochages de l'accessoire.** *Les coins, les arêtes vives ou les rebondissements ont tendance à accrocher l'accessoire en rotation et à provoquer une perte de contrôle ou un rebond.*
- e) **Ne pas fixer de chaîne coupante, de lame de sculpture sur bois, de chaîne coupante ni de lame de scie dentée.** *De telles lames provoquent des rebonds fréquents et des pertes de contrôle.*

Instructions de sécurité additionnelles pour les opérations de meulage et de tronçonnage

Mises en garde de sécurité spécifiques aux opérations de meulage et de tronçonnage abrasif:

- a) **Utiliser uniquement des types de meules recommandés pour votre outil électrique et le protecteur spécifique conçu pour la meule choisie.** *Les meules pour lesquelles l'outil électrique n'a pas été conçu ne peuvent pas être protégées de façon satisfaisante et sont dangereuses.*
- b) **La surface de meulage des meules à moyeu déporté doit être montée sous le plan de la lèvre du protecteur.** *Une meule montée de manière incorrecte qui dépasse du plan de la lèvre du protecteur ne peut pas être protégée de manière appropriée.*

c) **Le protecteur doit être solidement fixé à l'outil électrique et placé en vue d'une sécurité maximale, de sorte que l'opérateur soit exposé le moins possible à la meule.** *Le protecteur permet de protéger l'opérateur des fragments de meule cassée, d'un contact accidentel avec la meule et d'étincelles susceptibles d'enflammer les vêtements.*

d) **Les meules doivent être utilisées uniquement pour les applications recommandées.**

Par exemple: ne pas meuler avec le côté de la meule à tronçonner. *Les meules à tronçonner abrasives sont destinées au meulage périphérique, l'application de forces latérales à ces meules peut les briser en éclats.*

e) **Toujours utiliser des flasques de meule non endommagés qui sont de taille et de forme correctes pour la meule que vous avez choisie.** *Des flasques de meule appropriés supportent la meule réduisant ainsi la possibilité de rupture de la meule. Les flasques pour les meules à tronçonner peuvent être différents des autres flasques de meule.*

f) **Ne pas utiliser de meules usées d'outils électriques plus grands.** *La meule destinée à un outil électrique plus grand n'est pas appropriée pour la vitesse plus élevée d'un outil plus petit et elle peut éclater.*

Instructions de sécurité additionnelles pour les opérations de tronçonnage

Mises en garde de sécurité additionnelles spécifiques aux opérations de tronçonnage abrasif

a) **Ne pas «coincer» la meule à tronçonner ou ne pas appliquer une pression excessive. Ne pas tenter d'exécuter une profondeur de coupe excessive.** *Une contrainte excessive de la meule augmente la charge et la probabilité de torsion ou de blocage de la meule dans la coupe et la possibilité de rebond ou de rupture de la meule.*

b) **Ne pas vous placer dans l'alignement de la meule en rotation ni derrière celle-ci.** *Lorsque la meule, au point de fonctionnement, s'éloigne de votre corps, le rebond éventuel peut propulser la meule en rotation et l'outil électrique directement sur vous.*

c) **Lorsque la meule se bloque ou lorsque la coupe est interrompue pour une raison quelconque, mettre l'outil électrique hors tension et tenir l'outil électrique immobile jusqu'à ce que la meule soit à l'arrêt complet. Ne jamais tenter d'enlever la meule à tronçonner**

de la coupe tandis que la meule est en mouvement sinon le rebond peut se produire. Rechercher et prendre des mesures correctives afin d'empêcher que la meule ne se grippe.

d) Ne pas démarrer de nouveau le travail directement sur la pièce. Laissez le disque atteindre sa vitesse maximale et entrer en contact avec la pièce prudemment. Le disque peut s'accrocher, se soulever brusquement ou avoir un mouvement arrière si l'appareil est redémarré en charge.

e) Prévoir un support de panneaux ou de toute pièce à usiner surdimensionnée pour réduire le risque de pincement et de rebond de la meule. Les grandes pièces à usiner ont tendance à fléchir sous leur propre poids. Les supports doivent être placés sous la pièce à usiner près de la ligne de coupe et près du bord de la pièce des deux côtés de la meule.

f) Soyez particulièrement prudent lorsque vous faites une «coupe en retrait» dans des parois existantes ou dans d'autres zones sans visibilité. La meule saillante peut couper des tuyaux de gaz ou d'eau, des câblages électriques ou des objets, ce qui peut entraîner des rebonds.

6 INSTRUCTIONS DE SECURITE SPECIFIQUES POUR LES MEULEUSES ANGULAIRES

- Vérifiez que la vitesse maximale indiquée sur la meule correspond à la vitesse maximale de la machine. La vitesse de la machine ne doit pas dépasser la valeur indiquée sur la meule.
- Assurez-vous que les dimensions de la meule correspondent aux spécifications de la machine.
- Assurez-vous que la meule a été montée et fixée correctement. Ne pas utiliser d'anneaux réducteurs ni d'adaptateurs pour adapter le disque de meulage correctement.
- Traitez et stockez les disques de meulage conformément aux instructions du fournisseur.
- N'utilisez pas la machine pour rectifier des pièces dont l'épaisseur maximale dépasse la profondeur maximale de rectification du disque de rectification.
- N'utilisez pas de disques de meulage pour l'ébavurage.
- Lorsque des disques de meulage doivent être montés sur le filetage de la broche, assurez-vous que la broche a suffisamment de filetage. Assurez-vous que la broche est suffisamment protégée et ne touche

pas la surface de meulage.

- Avant utilisation, inspectez le disque de meulage pour tout dommage. N'utilisez pas de disques de meulage fissurés, déchirés ou endommagés.
- Avant utilisation, laissez la machine tourner au ralenti pendant 30 secondes.
- Éteignez immédiatement la machine en cas de vibrations anormales ou d'apparition d'un autre défaut. Inspectez soigneusement la machine et le disque de meulage avant de remettre la machine en marche.
- Assurez-vous que les étincelles ne mettent pas les personnes en danger ou qu'elles n'entrent en contact avec des substances hautement inflammables.
- Assurez-vous que la pièce est suffisamment soutenue ou serrée. Gardez vos mains éloignées de la surface à couper.
- Portez toujours des lunettes de protection et une protection auditive. Si vous le souhaitez ou si vous en avez besoin, utilisez également un autre type de protection, par exemple un tablier ou un casque.
- Assurez-vous que les roues et les pointes montées sont montées conformément aux instructions du fabricant.
- Assurez-vous que les buvards sont utilisés lorsqu'ils sont fournis avec le produit abrasif lié et lorsqu'ils sont nécessaires.
- Si un protecteur est fourni avec l'outil, n'utilisez jamais l'outil sans un tel protecteur.
- Pour les outils destinés à être équipés d'une roue à trous filetés, assurez-vous que le filetage dans la roue est suffisamment long pour accepter la longueur de la broche.
- Assurez-vous que les orifices de ventilation sont dégagés lorsque vous travaillez dans des conditions poussiéreuses.

7 CONSIGNES DE SÉCURITÉ SUPPLÉMENTAIRES POUR LES BATTERIES ET LES CHARGEURS

7.1 Piles

- N'essayez jamais d'ouvrir pour une raison quelconque.
- Ne stockez pas dans des endroits où la température peut dépasser 40°C.
- Ne chargez qu'à des températures ambiantes comprises entre 4°C et 40°C.
- Chargez uniquement à l'aide du chargeur fourni avec l'outil.
- Lors de la mise au rebut des piles, suivez les instructions données dans la section «Protection de l'environnement».

- Ne provoquez pas de courts-circuits. Si la connexion est établie entre les bornes positive (+) et négative (-) directement ou par contact accidentel avec des objets métalliques, la batterie est court-circuitée et un courant intense générera une génération de chaleur pouvant entraîner une rupture du boîtier ou un incendie.

- Ne pas chauffer. Si les batteries sont chauffées à une température supérieure à 100 ° C, les séparateurs d'étanchéité et d'isolation et d'autres composants polymères risquent d'être endommagés, entraînant une fuite d'électrolyte et / ou un court-circuit interne entraînant un dégagement de chaleur entraînant une rupture ou un ficher. De plus, ne jetez pas les piles au feu, vous risqueriez une explosion et / ou une brûlure intense.

- Dans des conditions extrêmes, une fuite de la batterie peut se produire. Lorsque vous remarquez du liquide sur la batterie, procédez comme suit:

- Essayez soigneusement le liquide avec un chiffon. Eviter le contact avec la peau.

- En cas de contact avec la peau ou les yeux, suivez les instructions ci-dessous:

- Rincer immédiatement à l'eau. Neutralisez avec un acide doux tel que du jus de citron ou du vinaigre.

- En cas de contact avec les yeux, rincer abondamment à l'eau claire pendant au moins 10 minutes. Consultez un médecin.



Risque d'incendie! Evitez de court-circuiter les contacts d'une batterie détachée. Ne pas incinérer la batterie.

7.2 chargeurs

- Utilisez le chargeur fourni avec l'outil uniquement pour charger la batterie
- Ne tentez jamais de charger des piles non rechargeables.
- Faites remplacer immédiatement les câbles défectueux.
- Ne pas exposer à l'eau.
- N'ouvrez pas le chargeur.
- Ne pas sonder le chargeur.
- Le chargeur est conçu pour une utilisation en intérieur uniquement.

Cet appareil peut être utilisé par des enfants âgés d'au moins 8 ans et par des personnes ayant des capacités physiques, sensorielles ou mentales réduites ou dénuées d'expérience ou de connaissance, s'ils (si elles) sont correctement surveillé(e)s ou s'ils (si elles) ont été informés des instructions relatives à l'utilisation de l'appareil en toute sécurité leur ont été données et si les risques encourus ont été appréhendés. Les enfants ne doivent pas jouer avec l'appareil. Le nettoyage et l'entretien par l'utilisateur ne doivent pas être effectués par des enfants sans surveillance.

Si le câble d'alimentation est endommagé, il doit être remplacé par le fabricant, son service après-vente ou des personnes de qualification similaire afin d'éviter un danger.

8 FONCTIONNEMENT



Toujours déconnecter le bloc-batterie de la meuleuse d'angle avant de procéder à tout réglage ou de fixer des accessoires.

8.1 Chargement de la batterie

La batterie de cet outil est fournie dans un état de charge faible pour éviter tout problème. Vous devez donc charger la batterie avant la première utilisation.



Remarque: les batteries ne seront pas complètement chargées lors de leur première charge. Comptez plusieurs cycles pour que l'article soit complètement chargé. La batterie ne doit être chargée qu'à l'intérieur.

Après une utilisation normale, il faut environ 1 heure de temps de chargement pour que la batterie soit complètement chargée. La batterie devient légèrement chaude pendant la charge, c'est normal et n'indique pas un problème.

Ne placez pas le chargeur dans une zone de chaleur ou de froid extrême. Le meilleur est à la température ambiante normale.

8.1.1 Indication de charge

- Le chargeur dispose de 2 voyants (rouge et vert).
- Glissez la batterie dans le chargeur comme indiqué sur la fig. 2. Assurez-vous que le contact avec le chargeur est correct.
- Lors du chargement, le rouge est allumé en permanence. Une fois complètement chargé, les vert sont allumés en permanence.

8.2 Insertion et retrait de la batterie

- Retirez la batterie en appuyant sur les loquets de la batterie et retirez en même temps la batterie.
- Pour insérer la batterie, poussez-la sur les contacts de l'outil.

8.3 Montage de la poignée auxiliaire (Fig. 1)

La poignée auxiliaire (6) peut être fixée à la meuleuse d'angle dans 2 positions différentes: gauche et droite.

8.4 Monter la protection (Fig. 2 - 3)

1. Desserrez le clip de la protection (7) en tirant le levier de verrouillage de la protection (1) vers l'extérieur.
2. Tournez le capot de protection de sorte que la partie non couverte du disque soit aussi éloignée que possible de la main sur la poignée principale (3).
3. Fixez la protection en poussant le levier de verrouillage vers l'intérieur (la protection ne doit plus pouvoir bouger).

REMARQUE: Si la protection ne peut pas être fixée fermement par le levier de verrouillage (1), serrez l'écrou à l'aide d'une clé hexagonale.

8.5 Remplacement de la meule (Fig. 4 - 5)



Attention, un disque utilisé peut être très chaud!

- Appuyez sur le bouton de verrouillage de la broche (2) et maintenez-le enfoncé pour fixer la broche.
- Tournez l'arbre jusqu'à ce qu'il se verrouille.
- Retirez la bride extérieure (a) et la bride d'appui (b) à l'aide de la clé à deux trous fournie.
- Montez le disque souhaité (8) sur la broche et remplacez la bride extérieure et la bride de support. Relâchez le verrou de la broche.



Important! N'appuyez sur le verrouillage de la broche que lorsque le moteur et la rectifieuse sont à l'arrêt!

Vous devez maintenir le verrouillage de la broche enfoncé pendant que vous changez de roue!

Pour meules jusqu'à env. 3 mm d'épaisseur, visser l'écrou à collerette avec le côté plat face à la meule.

8.6 Allumer / éteindre (Fig. 6)



Avant d'engager le bouton ON / OFF, vérifiez que le disque d'ameulage est correctement monté et tourne correctement, que la bride extérieure est bien serrée.

- Connectez le bloc-batterie au corps de la meuleuse d'angle.
- Pour allumer la meuleuse d'angle, poussez le bouton de verrouillage (9) à gauche ou à droite et appuyez sur la gâchette du commutateur ON / OFF (4).
- Lorsque vous relâchez la gâchette, l'outil s'éteint.
- Ne lâchez pas la meuleuse tant qu'elle n'est pas en marche.



La roue continue à tourner après la mise hors tension de l'outil.

9 CONSIGNES DE TRAVAIL

9.1 Meulage

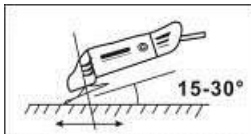

Tenez fermement la poignée (3) et la poignée supplémentaire (6) et mettez l'outil sous tension. Évitez de bloquer les orifices de ventilation avec votre main, ceci pourrait entraîner une surchauffe. Laissez le disque atteindre sa pleine vitesse. Appliquez la meuleuse sur l'élément à meuler. Un effet maximal est obtenu lorsque la meuleuse est maintenue selon

un angle de 15-30° par rapport à l'élément à meuler. Déplacez doucement la meuleuse le long de l'élément. Laissez à la meuleuse le temps nécessaire pour son travail. Il est rarement nécessaire d'appuyer fortement le disque contre la surface à travailler. Des étincelles peuvent apparaître dans le compartiment moteur en cours d'utilisation. Ceci est normal et ne signifie pas que la meuleuse est défectueuse. Mettez la meuleuse hors tension après utilisation.

10 DISPOSITION DES BRIDES EN CAS D'UTILISATION DE DISQUES DE MEULAGE

10.1 Disposition des brides en cas d'utilisation d'un disque à moyeu déporté oudroit

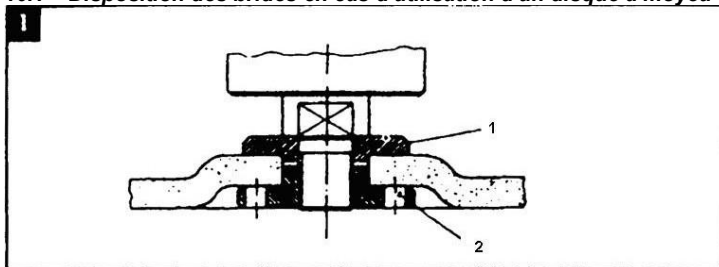

1. Bride de serrage
2. Ecrou à bride

11 NETTOYAGE ET ENTRETIEN



Attention ! Avant toute intervention sur l'appareil, débranchez la fiche du secteur.

11.1 Nettoyage

- Maintenez les fentes de ventilation propres afin d'éviter la surchauffe du moteur.
- Nettoyez régulièrement le bâti de la machine avec un chiffon doux, de préférence après chaque utilisation.
- Maintenez les fentes de ventilation exemptes de poussière et de saleté.
- Si la saleté est tenace, utilisez un chiffon doux mouillé avec de l'eau savonneuse.



N'utilisez jamais de solvants comme l'essence, l'alcool, l'ammoniaque, etc. Ces solvants peuvent endommager les pièces en plastique.

11.2 Lubrification

- Il est inutile de lubrifier la machine.

12 DONNEES TECHNIQUES

Modèle n°	HPACKM185
modèle de chargeur	M8329A-1
Modèle de batterie	TCB1803-Li20/TCB1804-Li40
Tension nominale (courant direct)	18 V d.c.
Vitesse de rotation	8500/min
Temps de charge	1-2 heures
Type de batterie	1500/4000mAh Li-ion
Diamètre maxi de meule:	Ø 125 mm
Filetage de la broche motrice:	M 14

13 BRUIT

Valeurs des émissions acoustiques mesurées selon la norme applicable. (K=3)

Pression acoustique LpA	80.97 dB(A) K= 3 dB(A)
Puissance acoustique LwA	91.97 dB(A) K= 3 dB(A)



ATTENTION! Lorsque la pression acoustique dépasse la valeur de 85 dB(A), il est nécessaire de porter des dispositifs individuels de protection de l'ouïe.

A _{h, AG} (Vibrations):	6,328 m/s ²	K = 1,5 m/s ²
----------------------------------	------------------------	--------------------------

14 SERVICE APRÈS-VENTE

- Un commutateur endommagé doit être remplacé dans nos ateliers du service après-vente.
- Lorsque le câble de raccordement (ou la fiche secteur) est endommagé, il doit être remplacé par un câble de raccordement particulier disponible auprès de notre service après-vente. Le remplacement du câble de raccordement doit être obligatoirement effectué par notre service après-vente (cf. dernière page) ou par un spécialiste (électricien qualifié).

15 ENTREPOSAGE

- Nettoyez soigneusement toute la machine et ses accessoires.
- Entreposez-la hors de la portée des enfants, dans une position stable et sûre, dans un lieu sec et tempéré, évitez les températures trop hautes ou trop basses.
- Protégez-la du rayonnement direct du soleil. Tenez-la, si possible, dans le noir.
- Ne l'enfermez pas dans des sacs en plastique car de l'humidité pourrait s'y former.

16 ENVIRONNEMENT



Si, après un certain temps, vous décidez de remplacer votre machine, ne vous en débarrassez pas avec les ordures ménagères mais destinez-la à un traitement respectueux de l'environnement.

Les déchets électriques ne peuvent être traités de la même manière que les ordures ménagères ordinaires. Procédez à leur recyclage, là où il existe des installations adéquates. Renseignez-vous à propos des procédés de collecte et de traitement auprès des autorités locales compétentes ou de votre revendeur.

BLOC-BATTERIE

Ce produit contient du Lithium-Ion. Afin de préserver les ressources naturelles, merci de recycler ou de vous débarrasser de vos batteries proprement. Les lois régionales, fédérales ou de l'état peuvent interdire de jeter des batteries au Lithium-Ion avec les déchets ordinaires. Consultez les autorités compétentes en matière de déchets pour obtenir des informations quant aux possibilités disponibles de recyclage ou de mise au rebut.

17 DECLARATION DE CONFORMITE



BUILDER SAS

32, rue Aristide Bergès - ZI 31270 Cugnaux - France,
déclare que:

Appareil : Meleuse d'angle sans fil 18V
Modèle : HPACKM185

S/N : 20201005335-20201005834

est en conformité avec les exigences essentielles et les autres dispositions pertinentes des Directives européennes applicables, basées sur l'application des normes européennes harmonisées. Toute modification non autorisée de l'appareil annule cette déclaration.

Directives européennes (y compris, le cas échéant, leurs amendements à la date de la signature) ;

Directive Rohs (UE) 2015/863 modifiant 2011/65 / UE
de la directive « machine » 2006/42/EC
A la Directive CEM 2014/30/EC

Normes européennes harmonisées (y compris, le cas échéant, leurs amendements à la date de la signature) ;

EN 60745-1:2009+A11:2010

EN60745-2-3:2011+A2:2013+A11:2014+A12:2014+A13 :2015

EN55014-1:2017

EN55014-2 :2015

Le soussigné agit au nom du PDG de l'entreprise,

Philippe MARIE / PDG

Cugnaux, le 07/08/2020

HYUNDAI
POWER PRODUCTS

PONCEUSE ORBITALE FIL 18V HPACKM185

INSTRUCTIONS ORIGINALES

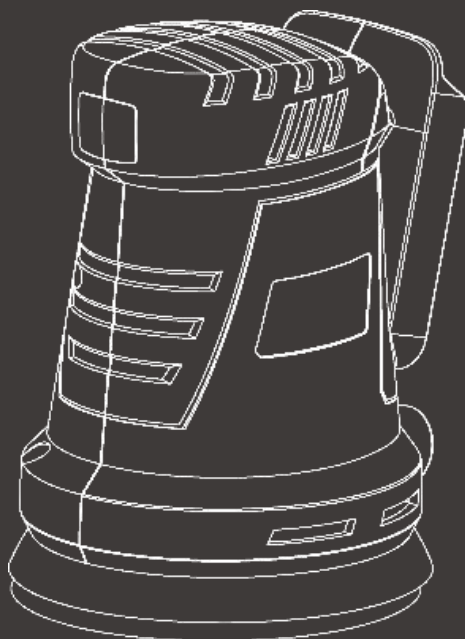

Avant de commencer...

Utilisation prévue

L'appareil est exclusivement destiné à un usage non professionnel pour le ponçage à sec du bois, du plastique, du mastic et des surfaces peintes ou vernies.

L'appareil n'est pas approprié au ponçage de supports à base de plâtre. Ce produit n'est pas destiné à un usage commercial. Les prescriptions de prévention des accidents généralement reconnues et les instructions de sécurité fournies doivent être respectées. N'effectuez que les travaux décrits dans ce mode d'emploi. Toute autre utilisation est inappropriée. Le fabricant décline toute responsabilité pour les dommages résultant d'une telle utilisation.

Quelles sont les significations des symboles utilisés ?

Les avertissements de danger et les informations sont clairement indiqués dans ce mode d'emploi. Les symboles suivants sont utilisés :

ATTENTION ! Risque de blessure ! Situation dangereuse pouvant entraîner

des blessures.

AVIS ! Risque d'endommager l'appareil !

Situation pouvant entraîner des dommages matériels.

Remarque : Des informations pour vous aider à mieux comprendre les processus en jeu.

Pour votre sécurité

Instructions générales de sécurité

- Pour utiliser cet appareil en toute sécurité, l'utilisateur doit avoir lu et compris ce mode d'emploi avant de l'utiliser pour la première fois.
- Si vous vendez ou transmettez l'appareil, il doit être accompagné de ce mode d'emploi.



Avertissements de sécurité généraux pour l'outil électrique
AVERTISSEMENT Lire tous les avertissements de sécurité, les instructions, les illustrations et les spécifications fournis avec cet outil électrique. Ne

pas suivre les instructions énumérées ci-dessous peut provoquer un choc électrique, un incendie et/ou une blessure sérieuse.

Conservé tous les avertissements et toutes les instructions pour pouvoir s'y reporter ultérieurement.

Le terme "outil électrique" dans les avertissements fait référence à votre outil électrique alimenté par le secteur (avec cordon d'alimentation) ou votre outil électrique fonctionnant sur batterie (sans cordon d'alimentation).

1) Sécurité de la zone de travail

a) **Conservé la zone de travail propre et bien éclairée.** *Les zones en désordre ou sombres sont propices aux accidents.*

b) **Ne pas faire fonctionner les outils électriques en atmosphère explosive, par exemple en présence de liquides inflammables, de gaz ou de poussières.** *Les outils électriques produisent des étincelles qui peuvent enflammer les poussières ou les fumées.*

c) **Maintenir les enfants et les personnes présentes à l'écart pendant l'utilisation de l'outil électrique.** *Les distractions peuvent vous faire perdre le contrôle de l'outil.*

2) Sécurité électrique

a) **Il faut que les fiches de l'outil électrique soient adaptées au socle.**

Ne jamais modifier la fiche de quelque façon que ce soit. Ne pas utiliser d'adaptateurs avec des outils électriques à branchement de terre. *Des fiches non modifiées et des socles adaptés réduisent le risque de choc électrique.*

b) **Éviter tout contact du corps avec des surfaces reliées à la terre telles que les tuyaux, les radiateurs, les cuisinières et les réfrigérateurs.**

Il existe un risque accru de choc électrique si votre corps est relié à la terre.

c) **Ne pas exposer les outils électriques à la pluie ou à des conditions humides.** *La pénétration d'eau à l'intérieur d'un outil électrique augmente le risque de choc électrique.*

d) **Ne pas maltraiter le cordon. Ne jamais utiliser le cordon pour porter, tirer ou débrancher l'outil électrique. Maintenir le cordon à l'écart de la chaleur, du lubrifiant, des arêtes vives ou des parties en mouvement.**

Des cordons endommagés ou emmêlés augmentent le risque de choc électrique.

e) **Lorsqu'on utilise un outil électrique à l'extérieur, utiliser un prolongateur adapté à l'utilisation extérieure.** *L'utilisation d'un cordon adapté à l'utilisation extérieure réduit le risque de choc électrique.*

f) **Si l'usage d'un outil électrique dans un emplacement humide est inévitable, utiliser une alimentation protégée par un dispositif à courant différentiel résiduel**

(RCD). *L'usage d'un RCD réduit le risque de choc électrique.*

3) Sécurité des personnes

a) **Rester vigilant, regarder ce que vous êtes en train de faire et faire preuve de bon sens dans votre utilisation de l'outil électrique. Ne pas**

utiliser un outil électrique lorsque vous êtes fatigué ou sous l'emprise de drogues, de l'alcool ou de médicaments. *Un moment d'inattention en cours d'utilisation d'un outil électrique peut entraîner des blessures graves.*

b) Utiliser un équipement de protection individuelle. Toujours porter une protection pour les yeux. *Les équipements de protection individuelle tels que les masques contre les poussières, les chaussures de sécurité antidérapantes, les casques ou les protections auditives utilisés pour les conditions appropriées réduisent les blessures.*

c) Éviter tout démarrage intempestif. S'assurer que l'interrupteur est en position arrêt avant de brancher l'outil au secteur et/ou au bloc de batteries, de le ramasser ou de le porter. *Porter les outils électriques en ayant le doigt sur l'interrupteur ou brancher des outils électriques dont l'interrupteur est en position marche est source d'accidents.*

d) Retirer toute clé de réglage avant de mettre l'outil électrique en marche. *Une clé laissée fixée sur une partie tournante de l'outil électrique peut donner lieu à des blessures.*

e) Ne pas se précipiter. Garder une position et un équilibre adaptés à tout moment. *Cela permet un meilleur contrôle de l'outil électrique dans des situations inattendues.*

f) S'habiller de manière adaptée. Ne pas porter de vêtements amples ou de bijoux. Garder les cheveux et les vêtements à distance des parties en mouvement. *Des vêtements amples, des bijoux ou les cheveux longs peuvent être pris dans des parties en mouvement.*

g) Si des dispositifs sont fournis pour le raccordement d'équipements pour l'extraction et la récupération des poussières, s'assurer qu'ils sont connectés et correctement utilisés. *Utiliser des collecteurs de poussière peut réduire les risques dus aux poussières.*

h) Rester vigilant et ne pas négliger les principes de sécurité de l'outil sous prétexte que vous avez l'habitude de l'utiliser. *Une fraction de seconde d'inattention peut provoquer une blessure grave.*

4) Utilisation et entretien de l'outil électrique

a) Ne pas forcer l'outil électrique. Utiliser l'outil électrique adapté à votre application. *L'outil électrique adapté réalise mieux le travail et de manière plus sûre au régime pour lequel il a été construit.*

b) Ne pas utiliser l'outil électrique si l'interrupteur ne permet pas de passer de l'état de marche à arrêt et inversement. *Tout outil électrique qui ne peut pas être commandé par l'interrupteur est dangereux et il faut le réparer.*

c) Débrancher la fiche de la source d'alimentation et/ou enlever le bloc de batteries, s'il est amovible, avant tout réglage, changement d'accessoires ou avant de ranger l'outil électrique. *De telles mesures de sécurité*

préventives réduisent le risque de démarrage accidentel de l'outil électrique.

d) Conserver les outils électriques à l'arrêt hors de la portée des enfants et ne pas permettre à des personnes ne connaissant pas l'outil électrique ou les présentes instructions de le faire fonctionner. *Les outils électriques sont dangereux entre les mains d'utilisateurs novices.*

e) Observer la maintenance des outils électriques et des accessoires. Vérifier qu'il n'y a pas de mauvais alignement ou de blocage des parties mobiles, des pièces cassées ou toute autre condition pouvant affecter le fonctionnement de l'outil électrique. En cas de dommages, faire réparer l'outil électrique avant de l'utiliser. *De nombreux accidents sont dus à des outils électriques mal entretenus.*

f) Garder affûtés et propres les outils permettant de couper. *Des outils destinés à couper correctement entretenus avec des pièces coupantes tranchantes sont moins susceptibles de bloquer et sont plus faciles à contrôler.*

g) Utiliser l'outil électrique, les accessoires et les lames etc., conformément à ces instructions, en tenant compte des conditions de travail et du travail à réaliser.

L'utilisation de l'outil électrique pour des opérations différentes de celles prévues peut donner lieu à des situations dangereuses.

h) Il faut que les poignées et les surfaces de préhension restent sèches, propres et dépourvues d'huiles et de graisses. *Des poignées et des surfaces de préhension glissantes rendent impossibles la manipulation et le contrôle en toute sécurité de l'outil dans les situations inattendues.*

5) Utilisation des outils fonctionnant sur batteries et précautions d'emploi

a) Ne recharger qu'avec le chargeur spécifié par le fabricant. *Un chargeur qui est adapté à un type de bloc de batteries peut créer un risque de feu lorsqu'il est utilisé avec un autre type de bloc de batteries.*

b) N'utiliser les outils électriques qu'avec des blocs de batteries spécifiquement désignés. *L'utilisation de tout autre bloc de batteries peut créer un risque de blessure et de feu.*

c) Lorsqu'un bloc de batteries n'est pas utilisé, le maintenir à l'écart de tout autre objet métallique, par exemple trombones, pièces de monnaie, clés, clous, vis ou autres objets de petite taille qui peuvent donner lieu à une connexion d'une borne à une autre. *Le court-circuitage des bornes d'une batterie entre elles peut causer des brûlures ou un feu.*

d) Dans de mauvaises conditions, du liquide peut être éjecté de la batterie; éviter tout contact. En cas de contact accidentel, nettoyer à l'eau. Si le liquide entre en contact avec les yeux, rechercher en plus une aide médicale. *Le liquide éjecté des batteries peut causer des irritations ou des brûlures.*

e) Ne pas utiliser un bloc de batteries ou un outil fonctionnant sur batteries qui a été endommagé ou modifié. *Les batteries endommagées ou modifiées peuvent avoir un comportement imprévisible provoquant un feu, une explosion ou un risque de blessure.*

f) Ne pas exposer un bloc de batteries ou un outil fonctionnant sur batteries

au feu ou à une température excessive. *Une exposition au feu ou à une température supérieure à 130 °C peut provoquer une explosion.*

g) Suivre toutes les instructions de charge et ne pas charger le bloc de batteries ou l'outil fonctionnant sur batteries hors de la plage de températures spécifiée dans les instructions. *Un chargement incorrect ou à des températures hors de la plage spécifiée de températures peut endommager la batterie et augmenter le risque de feu.*

6) Entretien

a) Faire entretenir l'outil électrique par un réparateur qualifié utilisant uniquement des pièces de rechange identiques. *Cela assure le maintien de la sécurité de l'outil électrique.*

b) Ne jamais effectuer d'opération d'entretien sur des blocs de batteries endommagés. *Il convient que l'entretien des blocs de batteries ne soit effectué que par le fabricant ou les fournisseurs de service autorisés.*

Avertissements de sécurité pour les ponceuses à bande et les ponceuses à tambour Tenir l'outil électrique par les surfaces de préhension isolées, car la surface de ponçage peut être en contact avec son propre cordon. *Couper un fil "sous tension" peut mettre sous tension des parties métalliques exposées de l'outil électrique et pourrait donner un choc électrique à l'opérateur.*

Informations de sécurité concernant les chargeurs :

Cet appareil peut être utilisé par des enfants âgés d'au moins 8 ans et par des personnes ayant des capacités physiques, sensorielles ou mentales réduites ou dénuées d'expérience ou de connaissance, s'ils (si elles) sont correctement surveillé(e)s ou si des instructions relatives à l'utilisation de l'appareil en toute sécurité leur ont été données et si les risques encourus ont été appréhendés. Les enfants ne doivent pas jouer avec l'appareil. Le nettoyage et l'entretien par l'utilisateur ne doivent pas être effectués par des enfants sans surveillance.

Si le câble d'alimentation est endommagé, il doit être remplacé par le fabricant, son service après-vente ou des personnes de qualification similaire afin d'éviter un danger

- **Garder le chargeur à l'abri de la pluie et de l'humidité.**
Le risque de choc électrique augmente si de l'eau pénètre dans un dispositif de charge.
 - **Garder le chargeur propre.** L'encrassement comporte un risque d'un choc électrique.
 - **Vérifier le dispositif de charge, le câble et la fiche avant chaque utilisation.** Ne pas utiliser le dispositif de charge en cas de dommages.
 - **Ne pas ouvrir le dispositif de charge soi-même et confier sa réparation uniquement aux professionnels qualifiés et exclusivement avec des pièces de rechange d'origine.** Les chargeurs, câbles et fiches endommagés augmentent le risque de choc électrique. «
 - **Ne pas utiliser le chargeur sur des objets facilement inflammables (par ex. papier, textiles, etc.) ou dans des atmosphères combustibles.** Il existe un risque d'incendie dû à l'échauffement du chargeur pendant le processus de charge.
 - **Surveiller les enfants et s'assurer qu'ils ne jouent pas avec le chargeur.** Les enfants et les personnes présentant des déficiences mentales ou physiques ne peuvent utiliser le chargeur que sous surveillance ou après avoir appris à l'utiliser. Des instructions bien précises réduisent les risques d'utilisation incorrecte et de blessures.
- ### **Entretien**
- **Faire réviser votre outil électrique par un réparateur qualifié qui n'utilise que des pièces d'origine.** Cela assurera que la sécurité de l'outil électrique est maintenue.
- ### **Informations de sécurité concernant les ponceuses à rotation aléatoire**
- **Cet outil électrique doit être utilisé comme une ponceuse. Respecter toutes les informations de sécurité, instructions, illustrations et données que vous recevez avec l'outil électrique.** Le non-respect des instructions suivantes peut entraîner un choc électrique, un incendie et/ou

des blessures graves.

- **Ne pas utiliser d'accessoire qui n'a pas été fourni et recommandé par le fabricant particulièrement pour cet outil électrique.** Ce n'est pas parce que les accessoires peuvent être fixés sur votre outil électrique qu'une utilisation sécurisée est assurée.
- **Utiliser l'outil électrique uniquement pour le ponçage à sec.** Le risque de choc électrique augmente si de l'eau pénètre dans un produit électrique.
- **Avertissement - risque d'incendie! Éviter la surchauffe de la ponceuse et du matériau en cours de traitement. Toujours vider le réservoir à poussière avant les pauses.** La poussière de meulage dans le réservoir à poussière (ou dans le filtre du dispositif d'aspiration) peut s'enflammer automatiquement dans des conditions défavorables.
- **Se renseigner sur la surface à poncer et sur les poussières et les vapeurs susceptibles de se former. En cas de doute, ne pas inhaler même de petites quantités de poussières ou de vapeurs qui se forment.** Des poussières nocives/toxiques peuvent se former lors du ponçage de certaines surfaces (divers métaux, minéraux ou bois ainsi que des revêtements de protection contre les intempéries), ce qui peut provoquer de graves réactions allergiques ou des maladies graves. Ne pas inhaler ces poussières et vapeurs et éviter tout contact. Les matériaux contenant de l'amiante ne peuvent être traités que par des spécialistes.

Consignes de sécurité spéciales concernant le papier de verre Ponçage

- **Ne pas utiliser de feuilles abrasives surdimensionnées, mais respecter plutôt les instructions du fabricant en matière de dimensions.** Les feuilles abrasives qui dépassent la plaque abrasive peuvent causer des blessures, des bourrages et des déchirures des feuilles ou causer un retour de choc.

Consignes de sécurité spéciales concernant le polissage

- **Ne pas laisser les pièces de l'augette se détacher, notamment les cordons de fixation. Dissimuler ou raccourcir les cordons de fixation.** Des cordes de fixation desserrées et en rotation risquent de coincer vos doigts ou de rester coincées dans la pièce à usiner.

Informations de sécurité supplémentaires

- **Empêcher un démarrage incontrôlé.** Mettez le produit hors tension ou

débranchez-le en cas de coupure de courant, par exemple en raison d'une panne de courant.

- **Sécuriser la pièce à usiner** La pièce à usiner peut être protégée contre les rebonds ou des projections incontrôlées grâce un mécanisme de serrage ou un étau (par ex. en cas de bourrage de l'outil).
- **Gardez le lieu de travail propre.** La contamination mixte par différentes substances est particulièrement dangereuse. Les poussières de métaux légers (par ex. aluminium) peuvent facilement s'enflammer ou exploser. ^
- **Ne pas utiliser l'outil électrique avec un câble endommagé. Ne jamais toucher un câble endommagé et débrancher immédiatement la fiche.** Les câbles endommagés augmentent le risque de choc électrique.
- **Eviter de surchauffer l'appareil et la pièce à usiner.** Une chaleur excessive peut endommager l'outil et le produit.
- **Garder les poignées sèches et exemptes de graisse.** Les poignées glissantes peuvent causer des accidents.

- **Toujours respecter les réglementations nationales et internationales en vigueur en matière de sécurité, de santé et de travail.** Avant de commencer les travaux, renseignez-vous sur la réglementation en vigueur à l'endroit où le produit doit être utilisé.
- Ne pas oublier que les pièces mobiles peuvent également se trouver derrière les fentes de ventilation et d'aération.
- Ne pas oublier que les pièces mobiles peuvent également se trouver derrière les fentes de ventilation et d'aération.

Extraction de poussière

Les poussières provenant de matériaux tels que les peintures contenant du plomb, certains types de bois, les minéraux et les métaux peuvent être nocifs pour la santé. Toucher ou inhaler les poussières peut provoquer des réactions allergiques et/ou des affections des voies respiratoires de l'utilisateur ou des personnes se trouvant à proximité. Certaines poussières telles que les poussières de chêne ou de hêtre sont considérées comme cancérogènes, notamment en combinaison avec des additifs de traitement du bois (chromate, produits de préservation du bois). Les matériaux contenant de l'amiante ne peuvent être traités que par des experts.

- Toujours utiliser un dispositif pour recueillir la poussière.
- S'assurer que le lieu de travail est bien ventilé.
- Toujours porter un masque anti-poussière.

-Respectez les réglementations en vigueur dans votre pays concernant les matériaux à traiter.

Risques dus aux vibrations

ATTENTION ! Risque de blessures dus aux vibrations ! Les vibrations peuvent endommager les vaisseaux sanguins et/ou les nerfs, en particulier chez les personnes souffrant de troubles circulatoires. Si vous remarquez l'un des symptômes suivants, cessez immédiatement de travailler et consultez un médecin. Engourdissement des parties du corps, perte de sensibilité, démangeaisons, picotements et fourmillements, douleur, changement de couleur de la peau.

Les valeurs de vibration indiquées dans les données techniques représentent les principales utilisations de l'appareil. Les vibrations réelles existantes pendant l'utilisation peuvent s'en écarter en raison des facteurs suivants :

- Mauvaise utilisation du produit ;
- Insertion d'outils inadaptés ;
- Matériau inadapté ;
- Maintenance insuffisante

Vous pouvez réduire considérablement les risques en suivant les conseils ci-dessous : ~

-Faire l'entretien de l'appareil conformément aux instructions du mode d'emploi. .

-Eviter le travail à basse température.

-Lorsqu'il fait froid, assurez-vous que votre corps et vos mains, en particulier, sont tenus au chaud.

-Faites des pauses régulières et bougez vos mains en même temps pour favoriser la circulation.

- Les symboles apparaissant sur votre produit ne doivent pas être enlevés ou recouverts. Les informations sur le produit qui ne sont plus lisibles doivent être remplacées immédiatement.



Avant la mise en service, lisez et respectez le mode d'emploi.



Ne recharger la batterie qu'à l'intérieur.



Ne pas jeter le bloc-batterie avec les ordures ménagères !



Ne pas jeter le bloc-batterie dans l'eau !



Ne pas faire brûler le pack batterie



Ne pas exposer la batterie à la lumière du soleil ou à des températures élevées !

Équipement de sécurité individuelle



Porter un masque anti-poussière lorsque le travail produit beaucoup de poussière.



Porter des lunettes de protection lors de l'utilisation d'équipements abrasifs.



Portez un casque antibruit lorsque vous travaillez avec l'appareil.

Votre machine en un coup d'œil

Remarque : L'apparence réelle de votre produit peut être différente des illustrations.

> P. 3, élément 1

- 1) Interrupteur Marche-Arrêt
- 2) Bloc-batterie
- 3) Récipient à poussière
- 4) Pièces de raccordement
- 5) Plaque de ponçage

Contenu de la livraison

- Ponceuse orbitale sans fil
- Sac récupérateur de poussière
- Disques de ponçage (3x)
- Mode d'emploi

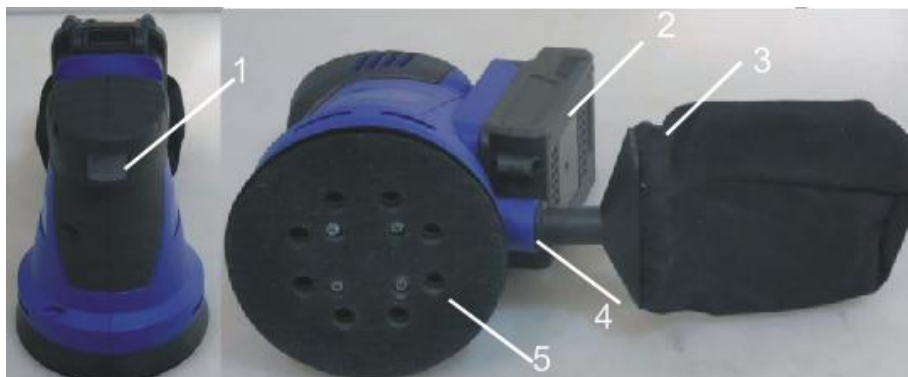

Mise en service

Charge du bloc-batterie

® **Remarque** : La batterie rechargeable et le chargeur ne font pas partie de la livraison et sont disponibles auprès de votre revendeur comme accessoires

UN AVERTISSEMENT ! Risque de blessures ! Respecter toutes les consignes de sécurité lors de la manipulation d'appareils rechargeables.

AVIS ! Risque d'endommagement du dispositif ! Ne pas laisser la batterie se décharger entièrement.

Remarque : Lorsque la batterie est complètement chargée, le chargeur bascule automatiquement sur la fonction de charge d'entretien. La batterie peut ainsi rester en charge de manière permanente.

Le bloc-batterie doit être chargée avant le premier démarrage

-Appuyez sur le bouton de verrouillage (8) et retirez la batterie de l'appareil.

-Insérez le bloc-batterie dans le chargeur.

-Branchez le chargeur sur l'alimentation électrique.

L'état de charge est indiqué par les témoins lumineux :

- Le témoin de contrôle vert clignote = Le bloc-batterie est en charge.
- Témoin de contrôle vert s'allume = La batterie est complètement chargée.
- Le témoin de contrôle rouge clignote = Le bloc-batterie est défectueux.

Arrêter d'utiliser le bloc-batterie !

-Insérez le bloc-batterie dans l'appareil et assurez-vous qu'il s'enclenche en place.

Vérification de la capacité restante de la batterie

> P. 3, élément 2

-Appuyer sur le bouton

La capacité restante de la batterie est indiquée par les témoins lumineux sur l'écran.

Choix du papier de verre

Le papier de verre avec différentes granulacions est utilisé en fonction du matériau à traiter et des résultats de

ponçage escomptés :

Matériau/surface Granularité

Pré-ponçage des surfaces mal sciées et épaisses : 40-80 bois non raboté, p. ex. poutres et planches

Ponçage uniforme des surfaces en bois : 80-120 Élimination des inégalités

DANGER ! Risque de décès par électrocution ! La machine ne doit être utilisée que pour le ponçage à sec.

Matériau/surface Granularité

Ponçage fin des surfaces en bois : 150-240

Ponçage de finition du bois dur

Ponçage pour enlever la peinture grossière : 40-80

Ponçage du métal pour enlever la rouille

Forme plastique et masse de mastic

Poncer légèrement la couche d'accrochage : 80-120

Ponçage du métal

Lissage des surfaces en plastique

Ponçage fin du métal, du plastique et des matériaux fins : 150-320

Appliquer des apprêts avant la peinture/le vernissage



DANGER ! Risque de blessures ! Des réparations mal effectuées peuvent empêcher votre machine de fonctionner en toute sécurité. De telles réparations mettront votre environnement et vous en danger.

Mise en place de la feuille abrasive

Remarque : Il est possible d'utiliser aussi bien des feuilles abrasives perforées que non perforées.

Dimensions: ► *Données techniques -p. 31*

Remarque : Positionner les feuilles abrasives perforées de façon à ce que les trous de la plaque abrasive et de la feuille abrasive coïncident.

La fixation du disque abrasif s'effectue au moyen d'un système d'accrochage à boucles et crochets.

-Aligner avec précaution le disque abrasif et le presser fermement sur la

plaque de ponçage.

Extraction de poussière

ATTENTION ! Risque sanitaire dû à la poussière !

Utiliser un extracteur spécial pour extraire les poussières particulièrement nocives ou sèches.

Remarque : L'aspirateur doit être adapté au matériau à traiter.

► *P. 4, élément 6*

- Fonctionnement avec aspiration des poussières : Raccorder le tuyau d'aspiration de l'aspirateur à la buse d'aspiration (4).
- Fonctionnement sans aspiration des poussières : Poussez le dépoussiéreur (3) sur la buse (4).

Fonctionnement

Contrôler avant la mise sous tension !

Vérifiez l'état de sécurité de l'appareil :

- Vérifier qu'il n'y a pas de défauts visuels.
- Vérifier que tous les pièces de la machine sont bien en place.
- S'assurer que l'interrupteur marche/arrêt n'est pas verrouillé en position.

Mise en marche/arrêt

- Mise en marche : Mettez l'interrupteur marche/arrêt (1) en position [1],
- Mise à l'arrêt Mettez l'interrupteur marche/arrêt (1) en position [0].

Meulage et le ponçage

Remarque : Lorsque vous travaillez sur des surfaces verticales, tenez l'appareil de manière à ce que le sac à poussière soit orienté vers le bas.

Remarque : Une pression excessive n'améliore pas les performances de ponçage, mais augmente l'usure de l'appareil et de la feuille abrasive.

- Serrer la pièce à usiner ou la tenir fermement.
- Mettre en marche le produit et le presser contre la surface à poncer en appliquant une pression uniforme.
- Être constamment en mouvement en n'appliquant qu'une légère pression.

Nettoyage

Aperçu du nettoyage

Régulièrement, selon les conditions d'utilisation

Lesquelles ? Comment ?

Enlevez toute la poussière du produit, Utiliser un aspirateur ou des fentes d'aération du moteur une brosse.

Nettoyer la machine. Essuyer le dispositif avec un chiffon légèrement humide.

Dysfonctionnements et dépannage

En cas de dysfonctionnement...

Les dysfonctionnements sont souvent causés par des défauts mineurs. Vous pouvez facilement remédier à la plupart d'entre eux vous-même. Veuillez consulter le tableau suivant avant de contacter le vendeur. Vous vous épargnerez beaucoup d'ennuis et éventuellement de l'argent.

Défaut /Dysfonctionnement	Cause	Solution
L'appareil ne fonctionne pas.	L'appareil est défectueux ?	Contactez votre revendeur local.
Rendement de ponçage insuffisant.	La feuille abrasive inadaptée au matériau	Remplacer la feuille abrasive (► Fixer la feuille abrasive - p. 30).
	La feuille abrasive est-elle usée ?	

Si vous ne pouvez pas réparer le défaut vous-même, contactez votre fournisseur le plus proche. Veuillez noter que toute mauvaise réparation annulera également la garantie et peut entraîner des frais supplémentaires.

Mise au rebut

Mise au rebut de l'appareil

Cet appareil ne doit pas être mis au rebut avec les ordures ménagères! Éliminer l'appareil de manière appropriée. Pour plus d'informations, contacter le service en charge de l'élimination des déchets dans votre communauté.

Les appareils étiquetés avec le symbole ci-contre ne doivent pas être mis au rebut avec les ordures ménagères. Vous devez vous débarrasser de ces appareils électriques et électroniques usagés séparément.

- Veuillez-vous renseigner auprès des autorités locales sur les possibilités de mise au rebut conforme.

- Retirez toutes les batteries et les bloc-batteries avant la mise au rebut.



Par le biais d'une mise au rebut séparée, vous envoyez les équipements usagés au recyclage ou à d'autres formes de réutilisation. Vous

contribuerez ainsi à éviter dans certains cas que des matériaux dangereux ne pénètrent dans l'environnement.



Mise au rebut de l'emballage

L'emballage se compose de carton et de plastiques marqués en conséquence qui peuvent être recyclés.

-Mettre ces matériaux à disposition pour le recyclage.

Mise au rebut des batteries et accumulateurs

Les batteries et accumulateurs hors d'usage n'ont pas leur place dans les ordures ménagères ; ils doivent être mis au rebut conformément à la réglementation en vigueur.

-Apportez des batteries qui ne sont plus utilisables au point de collecte des batteries du revendeur ou de votre autorité locale.

-Ne pas brûler les accumulateurs. Risque d'explosion !



Tension nominale 18 V d.c.

Régime de ralenti 12000 min⁻¹

Dimensions de la plaque de ponçage 125 mm

Puissance acoustique (L_{wa})*
78.1 dB(A)
(K = 3 dB(A))

Pression acoustique
67.1 dB(A)
(K = 3 dB(A))

Vibration**

Poids
< 5.273 m/s² (K= 1.5 m/s²)
1,75 kg

modèle de chargeur M8329A-1

Modèle de batterie TCB1803-Li20/TCB1804-Li40

Température de charge du bloc-batterie 0 ° C ~ 50 ° C, température de décharge: -10 ° C ~ 65 ° C Chargeur température de charge -20 ~ +40 ° C

Les valeurs indiquées sont des valeurs d'émission et ne représentent pas nécessairement des valeurs de sécurité sur le lieu de travail. Bien qu'il existe une corrélation entre les niveaux d'émission et d'émission, on ne peut pas s'en servir pour déduire si des mesures de sécurité supplémentaires sont nécessaires ou non. Les facteurs qui influent sur les niveaux d'émission actuels sur le lieu de travail comprennent le type de pièce, les autres sources de bruit, par exemple le nombre de machines en fonctionnement et d'autres processus se déroulant à proximité. Les valeurs autorisées en milieu de travail peuvent varier d'un pays à l'autre. Ces informations sont conçues pour permettre à l'utilisateur de mieux évaluer les dangers et les risques. Détermination des valeurs d'émission sonore à la norme EN 62841-1.

(**) La valeur d'émission vibratoire spécifiée a été mesurée conformément à une procédure d'essai normalisée et peut être utilisée pour comparer un outil avec un autre. La valeur d'émission vibratoire spécifiée peut également être utilisée pour une évaluation préliminaire de l'exposition. La valeur d'émission vibratoire peut varier par rapport à la valeur spécifiée pendant l'utilisation réelle de l'outil électrique. Ces fluctuations dépendront de la manière dont l'outil électrique est utilisé.

DECLARATION DE CONFORMITE



BUILDER SAS

32, rue Aristide Bergès - ZI 31270 Cugnaux - France,

déclare que:

appareil :Ponceuse orbitale fil 18V

modèle :HPACKM185

S/N : 20201005335-20201005834

Est en conformité avec les exigences essentielles et les autres dispositions pertinentes des Directives européennes applicables, basées sur l'application des normes européennes harmonisées. Toute modification non autorisée de l'appareil annule cette déclaration.

Directives européennes (y compris, le cas échéant, leurs amendements à la date de la signature) :

de la directive « machine » 2006/42/EC

A la Directive CEM 2014/30/EC

Directive Rohs: (UE) 2015/863 modifiant 2011/65 / UE

Normes européennes harmonisées (y compris, le cas échéant, leurs amendements à

la date de la signature) :

EN62841-1 :2015

EN62841-2-4 :2014

EN55014-1 : 2017

EN55014-2 : 2015

Cugnaux, le 07/08/2020

Philippe MARIE/ PDG

Responsable du dossier technique: Mr Olivier
Patriarca

HYUNDAI
POWER PRODUCTS

PERCEUSE VISSEUSE SANS FIL 18V HPACKM185

INSTRUCTIONS ORIGINALES

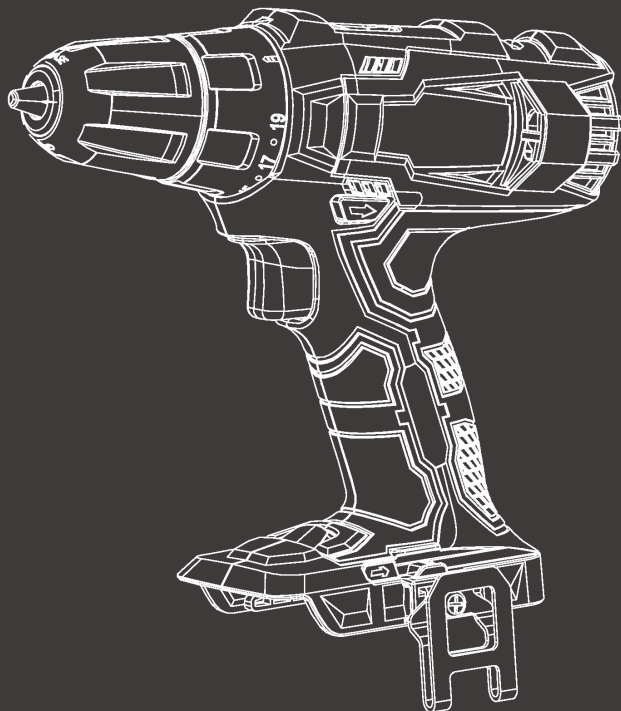





Fig 1

Fig 2



Fig 3

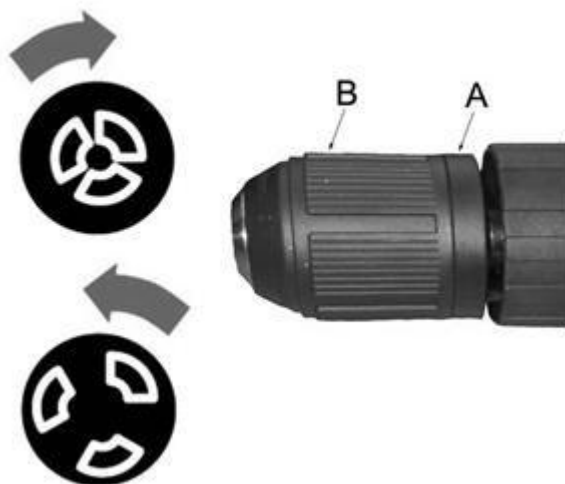

Fig 4

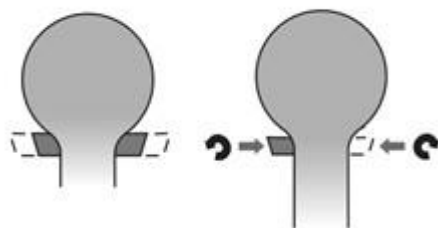

Fig 5



PERCEUSE HPACKM185

1 UTILISATION

L'appareil est prévu pour le vissage ou le forage dans du bois, du métal, du plastique ou de la maçonnerie. Cet outil n'est pas destiné à un usage commercial.



MISE EN GARDE! Pour votre propre sécurité, lisez préalablement ce manuel et les consignes de sécurité générales avant d'utiliser la machine. Si vous cédez votre appareil, joignez-y toujours ce mode d'emploi.

2 DESCRIPTION

1. Mandrin sans clé
2. Anneau de réglage du couple
3. Sélecteur à deux vitesses
4. Commutateur MARCHE/ARRÊT
5. Batterie
6. Commutateur du sens de rotation
7. Lampe de travail LED
8. Bouton de déblocage de la batterie
9. Mèche et bride

3 LISTE DES PIECES CONTENUES DANS L'EMBALLAGE

- Retirez tous les matériaux d'emballage.
- Retirez les supports d'emballage et de transport restants (le cas échéant).
- Vérifiez qu'il ne manque rien dans le carton.
- Vérifiez que l'appareil, le cordon d'alimentation, la fiche d'alimentation électrique et tous les accessoires n'ont pas subi de dommages au cours du transport.
- Conservez les matériaux d'emballage le plus longtemps possible jusqu'à la fin de la période de garantie. Jetez-les ensuite conformément à votre système de mise au rebut des déchets.



AVERTISSEMENT : Les matériaux d'emballage ne sont pas des jouets ! Les enfants ne doivent pas jouer avec des sacs en plastique ! Il existe un risque de suffocation!

1 perceuse visseuse sans fil
2 batteries

1 chargeur
1 mode d'emploi



En cas de pièces manquantes ou endommagées, contactez votre revendeur.

4 PICTOGRAMMES

Les symboles suivants sont utilisés dans ce mode d'emploi et/ou sur la machine:

	Risque de lésion corporelle ou de dégâts matériels.		Conformément aux principales exigences de la/des directive(s) Européenne(s).
	Lire le manuel avant utilisation.		
	Température ambiante de 40 °C max. (uniquement pour la batterie)		Ne pas exposer le chargeur ni la batterie à l'eau.
	Utiliser la batterie et le chargeur uniquement dans des pièces fermées.		Ne pas incinérer la batterie ni le chargeur.

5 CONSIGNES DE SÉCURITÉ GÉNÉRALES

Avertissements de sécurité généraux pour l'outil



AVERTISSEMENT Lire tous les avertissements de sécurité, les instructions, les illustrations et les spécifications fournis avec cet outil électrique. *Ne pas suivre les instructions énumérées ci-dessous peut provoquer un choc électrique, un incendie et/ou une blessure sérieuse.*

Conserver tous les avertissements et toutes les instructions pour pouvoir s'y reporter ultérieurement. Le terme *outil* dans les avertissements fait référence à votre outil électrique alimenté par le secteur (avec cordon d'alimentation) ou votre outil fonctionnant sur batterie (sans cordon d'alimentation).

1) Sécurité de la zone de travail

- a) **Conserver la zone de travail propre et bien éclairée.** Les zones en désordre ou sombres sont propices aux accidents.
- b) **Ne pas faire fonctionner les outils électriques en atmosphère explosive, par exemple en présence de liquides inflammables, de gaz ou de poussières.** Les outils électriques produisent des étincelles qui peuvent enflammer les poussières ou les fumées.
- c) **Maintenir les enfants et les personnes présentes à l'écart pendant l'utilisation de l'outil.** Les distractions peuvent vous faire perdre le contrôle de l'outil.

2) Sécurité électrique

- a) **Il faut que les fiches de l'outil électrique soient adaptées au socle. Ne jamais modifier la fiche de quelque façon que ce soit. Ne pas utiliser d'adaptateurs avec des outils à branchement de terre.** Des fiches non modifiées et des socles adaptés réduiront le risque de choc électrique.
- b) **Éviter tout contact du corps avec des surfaces reliées à la terre telles que les tuyaux, les radiateurs, les cuisinières et les réfrigérateurs.** Il existe un risque accru de choc électrique si votre corps est relié à la terre.

- c) **Ne pas exposer les outils à la pluie ou à des conditions humides.** *La pénétration d'eau à l'intérieur d'un outil augmentera le risque de choc électrique.*
- d) **Ne pas maltraiter le cordon. Ne jamais utiliser le cordon pour porter, tirer ou débrancher l'outil. Maintenir le cordon à l'écart de la chaleur, du lubrifiant, des arêtes ou des parties en mouvement.** *Des cordons endommagés ou emmêlés augmentent le risque de choc électrique.*
- e) **Lorsqu'on utilise un outil à l'extérieur, utiliser un prolongateur adapté à l'utilisation extérieure.** *L'utilisation d'un cordon adapté à l'utilisation extérieure réduit le risque de choc électrique.*
- f) **Si l'usage d'un outil dans un emplacement humide est inévitable, utiliser une alimentation protégée par un dispositif à courant différentiel résiduel (RCD).** *L'usage d'un RCD réduit le risque de choc électrique.*

3) **Sécurité des personnes**

- a) **Rester vigilant, regarder ce que vous êtes en train de faire et faire preuve de bon sens dans votre utilisation de l'outil. Ne pas utiliser un outil lorsque vous êtes fatigué ou sous l'emprise de drogues, d'alcool ou de médicaments.** *Un moment d'inattention en cours d'utilisation d'un outil peut entraîner des blessures graves des personnes.*
- b) **Utiliser un équipement de protection individuelle. Toujours porter une protection pour les yeux.** *Les équipements de protection individuelle tels que les masques contre les poussières, les chaussures de sécurité antidérapantes, les casques ou les protections auditives utilisés pour les conditions appropriées réduisent les blessures.*
- c) **Éviter tout démarrage intempestif. S'assurer que l'interrupteur est en position arrêt avant de brancher l'outil au secteur et/ou au bloc de batteries, de le ramasser ou de le porter.** *Porter les outils en ayant le doigt sur l'interrupteur ou brancher des outils dont l'interrupteur est en position marche est source d'accidents.*
- d) **Retirer toute clé de réglage avant de mettre l'outil en marche.** *Une clé laissée fixée sur une partie tournante de l'outil peut donner lieu à des blessures de personnes.*
- e) **Ne pas se précipiter. Garder une position et un équilibre adaptés à tout moment.** *Cela permet un meilleur contrôle de l'outil dans des situations inattendues.*
- f) **S'habiller de manière adaptée. Ne pas porter de vêtements amples ou de bijoux. Garder les cheveux, les vêtements et les gants à distance des parties en mouvement.** *Des vêtements amples, des bijoux ou les cheveux longs peuvent être pris dans des parties en mouvement.*
- g) **Si des dispositifs sont fournis pour le raccordement d'équipements pour l'extraction et la récupération des poussières, s'assurer qu'ils sont connectés et correctement utilisés.** *Utiliser des collecteurs de poussière peut réduire les risques dus aux poussières.*
- h) **Rester vigilant et ne pas négliger les principes de sécurité de l'outil sous prétexte que vous avez l'habitude de l'utiliser.** *Une fraction de seconde d'inattention peut provoquer une blessure grave.*

4) **Utilisation et entretien de l'outil**

- a) **Ne pas forcer l'outil. Utiliser l'outil adapté à votre application.** *L'outil adapté réalisera mieux le travail et de manière plus sûre au régime pour lequel il a été construit.*
- b) **Ne pas utiliser l'outil si l'interrupteur ne permet pas de passer de l'état de marche à arrêt et vice versa.** *Tout outil qui ne peut pas être commandé par l'interrupteur est dangereux et il faut le réparer.*
- c) **Débrancher la fiche de la source d'alimentation en courant et/ou le bloc de batteries de l'outil avant tout réglage, changement d'accessoires ou avant de ranger l'outil.** *De telles mesures de sécurité préventives réduisent le risque de démarrage accidentel de l'outil.*
- d) **Conserver les outils à l'arrêt hors de la portée des enfants et ne pas permettre à des personnes ne connaissant pas l'outil ou les présentes instructions de le faire fonctionner.** *Les outils sont dangereux entre les mains d'utilisateurs novices.*
- e) **Observer la maintenance de l'outil. Vérifier qu'il n'y a pas de mauvais alignement ou de blocage des parties mobiles, des pièces cassées ou toute autre condition pouvant affecter le fonctionnement de l'outil. En cas de dommages, faire réparer l'outil avant de l'utiliser.** *De nombreux accidents sont dus à des outils mal entretenus.*
- f) **Garder affûtés et propres les outils permettant de couper.** *Des outils destinés à couper*

correctement entretenus avec des pièces coupantes tranchantes sont moins susceptibles de bloquer et sont plus faciles à contrôler.

g) Utiliser l'outil, les accessoires et les lames etc., conformément à ces instructions, en tenant compte des conditions de travail et du travail à réaliser. *L'utilisation de l'outil pour des opérations différentes de celles prévues pourrait donner lieu à des situations dangereuses.*

h) Il faut que les poignées et les surfaces de préhension restent sèches, propres et dépourvues d'huiles et de graisses. *Des poignées et des surfaces de préhension glissantes rendent impossibles la manipulation et le contrôle en toute sécurité de l'outil dans les situations inattendues.*

5) Utilisation des outils fonctionnant sur batteries et précautions d'emploi

a) Ne recharger qu'avec le chargeur spécifié par le fabricant. *Un chargeur qui est adapté à un type de bloc de batteries peut créer un risque de feu lorsqu'il est utilisé avec un autre type de bloc de batteries.*

b) N'utiliser les outils électriques qu'avec des blocs de batteries spécifiquement désignés. *L'utilisation de tout autre bloc de batteries peut créer un risque de blessure et de feu.*

c) Lorsqu'un bloc de batteries n'est pas utilisé, le maintenir à l'écart de tout autre objet métallique, par exemple trombones, pièces de monnaie, clés, clous, vis ou autres objets de petite taille qui peuvent donner lieu à une connexion d'une borne à une autre. *Le court-circuitage des bornes d'une batterie entre elles peut causer des brûlures ou un feu.*

d) Dans de mauvaises conditions, du liquide peut être éjecté de la batterie; éviter tout contact. En cas de contact accidentel, nettoyer à l'eau. Si le liquide entre en contact avec les yeux, rechercher en plus une aide médicale. *Le liquide éjecté des batteries peut causer des irritations ou des brûlures.*

e) Ne pas utiliser un bloc de batteries ou un outil fonctionnant sur batteries qui a été endommagé ou modifié. *Les batteries endommagées ou modifiées peuvent avoir un comportement imprévisible provoquant un feu, une explosion ou un risque de blessure.*

f) Ne pas exposer un bloc de batteries ou un outil fonctionnant sur batteries au feu ou à une température excessive. *Une exposition au feu ou à une température supérieure à 130 °C peut provoquer une explosion.*

g) Suivre toutes les instructions de charge et ne pas charger le bloc de batteries ou l'outil fonctionnant sur batteries hors de la plage de températures spécifiée dans les instructions. *Un chargement incorrect ou à des températures hors de la plage spécifiée de températures peut endommager la batterie et augmenter le risque de feu.*

6) Entretien

a) Faire entretenir l'outil électrique par un réparateur qualifié utilisant uniquement des pièces de rechange identiques. *Cela assure le maintien de la sécurité de l'outil électrique.*

b) Ne jamais effectuer d'opération d'entretien sur des blocs de batteries endommagés. *Il convient que l'entretien des blocs de batteries ne soit effectué que par le fabricant ou les fournisseurs de service autorisés.*

Avertissements de sécurité pour les perceuses

1) Instructions de sécurité pour toutes les opérations

a) Porter des protecteurs d'oreille lors de l'utilisation de la perceuse à percussion. *L'exposition*

au bruit peut provoquer une perte d'audition.

b) Tenir l'outil électrique par les surfaces de préhension isolées, au cours des opérations pendant lesquelles l'accessoire de coupe peut être en contact avec un câblage caché. Un accessoire de coupe en contact avec un fil "sous tension" peut "mettre sous tension" les parties métalliques exposées de l'outil électrique et provoquer un choc électrique chez l'opérateur.

2) Instructions de sécurité pour l'utilisation de forets longs

a) Ne jamais utiliser à une vitesse supérieure à la vitesse assignée maximale du foret. À des vitesses supérieures, le foret est susceptible de se plier s'il peut tourner librement sans être en contact avec la pièce à usiner, ce qui provoque des blessures.

b) Toujours commencer à percer à faible vitesse et en mettant l'embout du foret en contact avec la pièce à usiner. À des vitesses supérieures, le foret est susceptible de se plier s'il peut tourner librement sans être en contact avec la pièce à usiner, ce qui provoque des blessures.

c) Appliquer une pression uniquement sur le foret et ne pas appliquer de pression excessive. Les forets peuvent se plier, ce qui peut provoquer leur casse ou une perte de contrôle, et donc des blessures.

Utiliser un dispositif de collecte de la poussière. Porter un masque de protection lors de l'opération.

6 CONSIGNES DE SÉCURITÉ SUPPLÉMENTAIRES POUR LES BATTERIES ET LES CHARGEURS

6.1 Batteries

- N'essayez en aucun cas d'ouvrir une batterie.
- Ne rangez pas une batterie dans un endroit où la température dépasse 40 °C.
- Chargez la batterie uniquement à une température ambiante comprise entre 4 °C et 40 °C.
- Chargez la batterie uniquement à l'aide du chargeur fourni avec l'outil.
- Lors de la mise au rebut de la batterie, suivez les instructions fournies à la section « Protection de l'environnement ».
- Ne provoquez pas de court-circuit. En cas de connexion directe entre les bornes positive (+) et négative (-) ou de contact accidentel avec des objets métalliques, la batterie est court-circuitée et un courant intense la traverse, générant une chaleur susceptible de provoquer une rupture du carter ou un incendie.
- Ne chauffez pas la batterie. Si la batterie chauffe à une température supérieure à 100 °C, les séparateurs de scellement et d'isolation et les autres composants polymères risquent d'être endommagés, ce qui entraînerait une fuite d'électrolyte et/ou un court-circuit interne générant une chaleur susceptible de provoquer une rupture ou un incendie. En outre, ne jetez pas la batterie au feu, ce qui risquerait d'entraîner une explosion et/ou une flamme intense.
- Dans certaines conditions extrêmes, une fuite de batterie peut se produire. Si vous remarquez du liquide sur la batterie, procédez comme suit :
 - Essayez soigneusement le liquide à l'aide d'un chiffon. Évitez tout contact cutané.
 - En cas de contact oculaire, suivez les instructions ci-dessous :
 - ✓ Rincez immédiatement à l'eau. Neutralisez à l'aide d'un acide doux comme du jus de citron ou du vinaigre.
 - ✓ En cas de contact oculaire, rincez abondamment à l'eau propre pendant au moins 10 minutes. Consultez un médecin.



Risque d'incendie ! Évitez de court-circuiter les contacts d'une batterie détachée. N'incinerez pas la batterie.

6.2 Chargeurs

- Utilisez uniquement le chargeur fourni avec l'outil pour charger la batterie.
- Ne tentez jamais de charger des batteries non rechargeables.
- Remplacez immédiatement tout cordon d'alimentation défectueux.
- N'exposez pas le chargeur à l'eau.
- N'ouvrez pas le chargeur.
- Ne sondez pas le chargeur.
- Le chargeur est destiné à un usage en intérieur uniquement.

Cet appareil peut être utilisé par des enfants âgés d'au moins 8 ans et par des personnes ayant des capacités physiques, sensorielles ou mentales réduites ou dénuées d'expérience ou de connaissance, s'ils (si elles) sont correctement surveillé(e)s ou si des instructions relatives à l'utilisation de l'appareil en toute sécurité leur ont été données et si les risques encourus ont été appréhendés.

Les enfants ne doivent pas jouer avec l'appareil. Le nettoyage et l'entretien par l'utilisateur ne doivent pas être effectués par des enfants sans surveillance.

Si le câble d'alimentation est endommagé, il doit être remplacé par le fabricant, son service après-vente ou des personnes de qualification similaire afin d'éviter un danger.

7 CARACTERISTIQUES

7.1 Batterie li-ion

Avantages des batteries Li-ion :

- Les batteries Li-ion présentent un meilleur rapport capacité/ poids (batterie plus puissante et plus légère, plus compacte)
- Pas d'effet de mémoire (perte de capacité après plusieurs cycles de charge/décharge) comme avec d'autres types de batterie (Ni-Cd, Ni-MeH)
- Autodécharge limitée (voir également section : Entreposage)

7.2 **Mandrin sans clé**

Votre perceuse est équipée d'un mandrin sans clé qui vous permet de serrer ou de desserrer les embouts manuellement dans les mâchoires du mandrin.

7.3 **Anneau de réglage du couple**

La perceuse est équipée d'un anneau de réglage du couple. Cela vous permet de sélectionner le couple souhaité en fonction de la tâche à exécuter (perçage / différents types de vis dans différents matériaux). Le réglage correct dépend du type de matériau et de la taille des vis que vous utilisez.

7.4 Commutateur du sens de rotation (sélecteur de rotation gauche/droite) La perceuse est pourvue d'un commutateur du sens de rotation placé au dessus de l'interrupteur à gâchette.

ATTENTION: Pour éviter d'endommager la boîte des vitesses, attendez toujours que le mandrin s'arrête complètement avant de changer la direction de rotation ou de sélectionner une autre vitesse (HI-LO). Pour l'arrêter, relâchez l'interrupteur à gâchette.

7.5 **Vitesse variable**

Votre perceuse sans fil est pourvue d'un sélecteur de vitesse variable. La vitesse de rotation et le couple augmenteront/diminueront en fonction de la pression exercée sur la gâchette. La perceuse a un frein électrique, lorsque l'on relâche l'interrupteur à gâchette, le mandrin arrête de tourner.

7.6 **Sélecteur de vitesse**

Votre perceuse sans fil est équipé d'un embrayage à deux vitesses, conçu pour percer ou tourner aux vitesses **LO (1)** ou **HI (2)**. Un interrupteur à glissière situé au dessus de votre perceuse permet de sélectionner la vitesse **LO (1)** ou **HI (2)**.

7.7 **Voyant DEL**

Votre perceuse sans fil est équipée d'un voyant DEL à l'avant (au-dessus du bloc-batterie).

7.8 **Poignée à revêtement souple « soft grip » TPR**

Votre perceuse sans fil est équipée d'une poignée à revêtement souple « soft grip » en caoutchouc thermoplastique (TPR). Le TPR est élastique et écologique (recyclable) et absorbe les chocs.

8 FONCTIONNEMENT

8.1 **Utilisation prévue**

Cet outil est conçu pour percer et percer le bois, le métal, les plastiques et la maçonnerie.

Ne convient pas pour un usage professionnel.

8.2 **Charge de la batterie**

La batterie de cet outil est fournie faiblement chargée pour éviter tout problème possible, vous devez dès lors charger la batterie avant de l'utiliser pour la première fois.



Remarque : Les batteries ne se chargent pas complètement la première fois qu'elles sont chargées. Pour que la batterie se charge complètement, effectuez plusieurs cycles de charge. La batterie doit être chargée uniquement en intérieur.

Après une utilisation normale, il convient de recharger la batterie pendant environ une heure pour qu'elle soit complètement chargée.

Pendant la charge, la batterie devient relativement chaude. Ce processus est normal et n'indique aucun problème.

Ne placez pas le chargeur dans un endroit extrêmement chaud ou froid. Le mieux est de l'utiliser à une température ambiante normale. Une fois la batterie entièrement chargée, débranchez le chargeur de la prise de courant et retirez la batterie du chargeur.

Remarque :

1. Avant de charger la batterie, laissez-la complètement refroidir.
2. Avant de charger la batterie, inspectez-la ; ne chargez pas de batterie fissurée ou qui fuit.

8.1.1 Indication de charge (fig 1)

Le chargeur comporte deux témoins LED (un rouge et un vert).

- Branchez le chargeur sur une prise de courant de 230 V-50 Hz. N'utilisez pas de rallonge. Le témoin vert qui s'allume indique que le chargeur est alimenté.
- Glissez la batterie dans le chargeur comme illustré à la figure 1. Vérifiez le contact correct entre la batterie et le chargeur.
- Lors du chargement, le rouge est allumé en permanence. Une fois complètement chargé, les deux témoins rouge et vert sont allumés en permanence.



Remarque : Si la batterie ne tient pas correctement dans le chargeur, retirez-la et vérifiez qu'il s'agit du modèle approprié à ce chargeur, comme indiqué dans le tableau de spécifications. Ne chargez aucune autre batterie ni aucune batterie qui ne tient pas correctement dans le chargeur.

3. Pendant le branchement, vérifiez régulièrement le chargeur et la batterie.
4. Si la batterie est entièrement déchargée ou s'il s'agit d'une batterie neuve, chargez-la pendant une heure. Une fois la batterie chargée, les témoins rouge et vert restent allumés (sans clignoter).
5. Une fois la batterie chargée, débranchez le chargeur et retirez la batterie du chargeur.
6. Avant d'utiliser la batterie, laissez-la refroidir.
7. Rangez le chargeur et la batterie en intérieur, hors de portée des enfants.



REMARQUE : Si, après une utilisation continue de l'outil, la batterie est chaude, laissez-la refroidir à température ambiante avant de la charger. Cela permettra de prolonger sa durée de vie.



REMARQUE : Retirez la batterie du socle du chargeur à l'aide du pouce et des autres doigts en appuyant sur le bouton de déblocage de la batterie tout en tirant sur la batterie pour la dégager.

8.2 Insertion et retrait de la batterie (Fig. 2)



AVERTISSEMENT : Avant tout réglage, vérifiez que la perceuse est hors tension et que le sélecteur du sens de rotation se trouve en position centrale.

- Déposez la batterie en appuyant sur les verrous de la batterie tout en la retirant.
- Pour insérer la batterie, poussez la batterie sur les contacts de l'outil.

8.3 Pose et dépose d'une mèche ou d'un foret (Fig. 3)

Cette perceuse est équipée d'un mandrin sans clé qui empêche la mèche ou le foret de se desserrer.

- Tenez fermement la bague **A** du mandrin de la perceuse d'une main.
- Tournez l'anneau **B** supérieur dans le sens antihoraire de l'autre main jusqu'à ce que l'ouverture du mandrin de la perceuse soit suffisamment grande pour recevoir l'outil.
- Insérez le foret ou la mèche du tournevis dans le mandrin de la perceuse.
- Tournez l'anneau **B** dans le sens horaire jusqu'à ce que l'outil soit fermement serré.

Pour retirer l'outil, procédez dans le sens inverse.

8.4 Interrupteur

La perceuse est mise en marche et arrêtée en enfonçant et en relâchant l'interrupteur à gâchette.

8.4.1 Blocage de l'interrupteur

L'interrupteur à gâchette peut être bloqué en position OFF (arrêt).

Ceci permet de réduire le risque de démarrage accidentel lorsque la perceuse n'est pas utilisée. Pour bloquer l'interrupteur à gâchette, placez le commutateur du sens de rotation en position centrale.

8.4.2 Sens de rotation (Fig. 4 et 5)

Le sens de rotation est réglé à l'aide du commutateur du sens de rotation situé au-dessus de l'interrupteur à gâchette.

8.4.2.1 Rotation dans le sens horaire :

Pour sélectionner la rotation vers l'avant, relâchez le commutateur MARCHE/ARRÊT et poussez le levier de marche avant/arrière du côté droit de l'outil.

8.4.2.2 Rotation dans le sens antihoraire :

Pour sélectionner la rotation vers l'arrière, poussez le levier du côté gauche de l'outil. Lorsque le sélecteur se trouve en position centrale, le commutateur MARCHE/ARRÊT est verrouillé et la machine ne peut pas être mise sous tension.

8.4.3 Vitesse variable

Cet outil est pourvu d'un sélecteur de vitesse variable qui augmente la vitesse et le couple lorsque la pression exercée sur la gâchette augmente.

La vitesse est contrôlée en diminuant la pression exercée sur la gâchette.

8.5 Réglage du couple

Réglez le couple en tournant la bague de réglage du couple. Le couple est supérieur lorsque la bague de réglage du couple est en position supérieure ; le couple est inférieur lorsque la bague de réglage du couple est en position inférieure. La position 1 correspond à la position inférieure et la position 2 à la position supérieure.

Réglez le couple en fonction de la vis et du matériau. Réglez convenablement le couple. Si la vis est longue et le matériau dur, vous pouvez régler le couple sur la position supérieure.

8.6 Sélecteur de vitesse (Fig. 6)



REMARQUE : Le repère 1 correspond à la vitesse inférieure et le repère 2 à la vitesse supérieure. Ces repères sont moulés sur le bouton du sélecteur à deux vitesses.

La perceuse est équipée d'un train à deux vitesses conçu pour percer à la vitesse 1 (INFÉRIEURE) ou 2 (SUPÉRIEURE). Un sélecteur de vitesse se trouve sur le dessus de la perceuse, vous permettant de sélectionner l'une ou l'autre vitesse. Lorsque vous appuyez sur le bouton vers l'avant et que vous sélectionnez la vitesse inférieure, la vitesse diminue tout en fournissant davantage de puissance et de couple. Lorsque vous sélectionnez la vitesse supérieure, la vitesse augmente, mais la puissance et le couple diminuent. Utilisez la vitesse inférieure pour les applications nécessitant une puissance et un couple élevés et la vitesse supérieure pour les applications nécessitant un perçage rapide.



Important : Ne réglez JAMAIS le sélecteur à deux vitesses alors que la perceuse fonctionne. Attendez toujours qu'elle soit complètement à l'arrêt.

8.7 Lampe LED

Si vous appuyez légèrement sur le commutateur, vous pouvez allumer la lampe de travail LED avant de démarrer le moteur. La zone de travail est ainsi éclairée, vous permettant de l'inspecter avec attention avant le perçage. La lampe continue de fonctionner pendant l'utilisation de l'outil.



AVERTISSEMENT : Ne regardez pas directement le faisceau lumineux. Ne dirigez jamais le faisceau vers une personne ou un objet autre que la surface à usiner.



Ne dirigez pas volontairement le faisceau vers des personnes et veillez à ce qu'il ne soit pas dirigé vers les yeux d'une personne pendant plus de 0,25 s.

9 PERÇAGE

9.1 Perçage

Avant de procéder au perçage, réglez le couple sur la position.

Si vous percez une surface dure et lisse, utilisez un poinçon pour repérer l'emplacement de l'orifice souhaité. Cela empêche la mèche de la perceuse de glisser hors du centre une fois l'orifice commencé. Tenez fermement l'outil et placez l'extrémité du foret ou de la mèche dans la surface à usiner en appliquant suffisamment de pression pour que l'outil continue à percer. Ne forcez pas et n'appliquez pas de pression latérale pour allonger un trou.

9.2 Perçage du bois

Pour des performances maximales, utilisez des mèches en acier rapide pour percer du bois. Tournez l'anneau de réglage sur la perceuse sur le réglage de couple souhaité. Commencez à percer à une vitesse très lente pour empêcher la mèche de glisser en dehors de la position initiale. Augmentez la vitesse alors que la perceuse perce le matériau. Lors du perçage de trous traversants, placez un bloc de bois derrière la pièce à travailler pour éviter d'obtenir des bords déchiquetés ou en éclats à l'arrière du trou.

9.3 Perçage du métal

Pour des performances maximales, utilisez des forets en acier rapide pour percer du métal ou de l'acier. Tournez l'anneau de réglage du couple de la perceuse vers le couple souhaité. Commencez à percer à une vitesse très lente pour empêcher le foret de glisser en dehors du point de perçage. Maintenez une vitesse et une pression qui permettent la découpe sans surchauffe du foret.

L'exercice d'une trop grande pression entraînera :

La surchauffe du foret

- L'usure des supports
- Le cintrage ou la brûlure des forets
- Le décentrage ou des formes de trous irrégulières

Lors du perçage de grands trous dans du métal, il est recommandé de percer d'abord un petit trou, puis de finir par un plus grand trou. Il est également recommandé de lubrifier le foret avec de l'huile pour améliorer le perçage et augmenter la durée de vie du foret.

10 NETTOYAGE ET ENTRETIEN

10.1 Nettoyage

- Maintenez les fentes de ventilation propres afin d'éviter la surchauffe du moteur.
- Nettoyez régulièrement le bâti de la machine avec un chiffon doux, de préférence après chaque utilisation.
- Maintenez les fentes de ventilation exemptes de poussière et de saleté.
- Si la saleté est tenace, utilisez un chiffon doux mouillé avec de l'eau savonneuse.
- N'utilisez jamais de solvants comme l'essence, l'alcool, l'ammoniaque, etc. Ces solvants peuvent endommager les pièces en plastique.

10.2 Entretien

- Nos machines sont conçues pour fonctionner longtemps avec un entretien minimal. Un fonctionnement satisfaisant permanent peut être obtenu grâce à un entretien approprié de la machine et à un nettoyage régulier.

11 TECHNICAL DETAILS

modèle de chargeur	M8329A-1 220-240V~ 50-60Hz, 65W 20V d.c. 2.5A
Modèle de batterie	TCB1803-Li20/TCB1804-Li40
Mandrin	Max. 10mm
Alimentation électrique	18 V d.c.
Train d'engrenage	2 vitesses
Vitesse sans charge	0-400 / 0-1600min ⁻¹
Couple	19+1 Positions
Temps de charge du chargeur	1-2 heures
Couple	40 Nm (MAX.)
Type de batterie	Li-ion
Capacité de la batterie	1500/4000 mAh

12 BRUIT

Valeurs des émissions acoustiques mesurées selon la norme applicable. K=5dB(A)

Pression acoustique LpA	71.3dB(A)
Puissance acoustique LwA	82.3dB(A)



ATTENTION ! Lorsque la pression acoustique dépasse la valeur de 85 dB(A), il est nécessaire de porter des dispositifs individuels de protection de l'ouïe.

aw (Vibrations):	11.737 m/s ²	K = 1,5 m/s ²
------------------	-------------------------	--------------------------

13 ENVIRONNEMENT



Si votre appareil doit être remplacé, après une utilisation prolongée, ne vous en débarrassez pas avec les ordures ménagères mais destinez-le à un traitement respectueux de l'environnement.

Les outils électriques usagés ne peuvent être traités de la même manière que les ordures ménagères ordinaires. Procédez à leur recyclage, là où il existe des installations adéquates. Renseignez-vous à propos des procédés de collecte et de traitement auprès des autorités locales compétentes ou de votre revendeur.

13.1 *Bloc-batterie*

Ce produit contient du Lithium-Ion. Afin de préserver les ressources naturelles, merci de recycler ou de vous débarrasser de vos batteries proprement. Les lois régionales, fédérales ou de l'état peuvent interdire de jeter des batteries au Lithium-Ion avec les déchets ordinaires. Consultez les autorités compétentes en matière de déchets pour obtenir des informations quant aux possibilités disponibles de recyclage ou de mise au rebut.

14 DECLARATION DE CONFORMITE



BUILDER SAS32,

rue Aristide Bergès - ZI 31270 Cugnaux - France, déclare que:

appareil : Perceuse VISSEUSE sans fil 18V

modèle : HPACKM185

S/N : 20201005335-20201005834

est en conformité avec les exigences essentielles et les autres dispositions pertinentes des Directives européennes applicables, basées sur l'application des normes européennes harmonisées. Toute modification non autorisée de l'appareil annule cette déclaration.

Directives européennes (y compris, le cas échéant, leurs amendements à la date de la signature) :

Directive Rohs (UE) 2015/863 modifiant 2011/65 / UE
de la directive « machine » 2006/42/EC
A la Directive CEM 2014/30/EC

Normes européennes harmonisées (y compris, le cas échéant, leurs amendements à la date de la signature) :

EN62841-1 : 2015
EN62841-2-1 : 2018+A11
EN55014-1 : 2017
EN55014-2 : 2015

Cugnaux, le 07/08/2020

Philippe MARIE / PDG

Responsable du dossier technique: Mr Olivier
Patriarca

15. GARANTIE

HYUNDAI

GARANTIE

Le fabricant garantit le produit contre les défauts de matériel et de main-d'œuvre pour une période de 2 ans à compter de la date d'achat originelle. La garantie s'applique si le produit est à usage domestique. La garantie ne s'étend pas pour des pannes dues à l'usure et aux dommages normaux.

Le fabricant accepte de remplacer les pièces classées comme défectueuses par le distributeur désigné. Le fabricant n'accepte pas la responsabilité du remplacement de la machine, toute ou partie, et / ou des dommages s'ensuivant.

La garantie ne couvre pas les pannes dues :

- à la maintenance insuffisante.
- au montage, réglage ou opérations anormales du produit.
- aux pièces sujettes à l'usure normale.

La garantie ne s'étend pas :

- aux coûts d'expédition et d'emballage.
- à l'utilisation de l'outil dans un but autre que celui pour lequel il a été conçu.
- à l'usage et maintenance de la machine de manière non décrite dans le manuel d'utilisateur.

De par notre politique d'amélioration continue du produit, nous nous réservons le droit d'altérer ou de modifier les caractéristiques sans préavis. En conséquence, le produit peut être différent des informations contenues ci-dessus, mais une modification sera entreprise sans préavis si elle est reconnue comme une amélioration de la caractéristique précédente.

LIRE ATTENTIVEMENT LE MANUEL AVANT D'UTILISER LA MACHINE.

En commandant des pièces détachées, veuillez indiquer le numéro ou le code de la pièce, vous pouvez trouver cela dans la liste de pièces détachées dans ce manuel. Gardez le reçu d'achat ; sans lui, la garantie est invalide. Afin de vous aider avec votre produit, nous vous invitons à nous contacter par téléphone ou via notre site internet :

- **+33 (0)9.70.75.30.30**
- **<https://services.swap-europe.com/contact>**

Vous devez créer un « ticket » via leur plateforme.

- Inscrivez-vous ou créez votre compte.
- Indiquez la référence de l'outil.
- Choisissez l'objet de votre demande.
- Expliquez votre problème.
- Joignez ces fichiers : la facture ou le reçu de caisse, la photo de la plaque d'identification (numéro de série), la photo de la pièce dont vous avez besoin (par exemple : broches de la fiche de transformateur qui sont cassées).



16. PANNE PRODUIT

QUE FAIRE SI MA MACHINE TOMBE EN PANNE?

Si vous avez acheté votre produit en magasin :

- a) Videz le réservoir d'essence.
- b) Veillez à ce que votre machine soit complète (accessoires fournis) et propre ! Si ce n'est pas le cas le réparateur refusera la machine.

Se présenter au magasin avec la machine complète avec le ticket de caisse ou facture.

Si vous avez acheté votre produit sur un site internet :

- a) Videz le réservoir d'essence
- b) Veillez à ce que votre machine soit complète (accessoires fournis) et propre ! Si ce n'est pas le cas le réparateur refusera la machine.
- c) Créez un dossier SAV SWAP-Europe (ticket) sur le site : <https://services.swap-europe.com>
Au moment de faire la demande sur SWAP-Europe, vous devez joindre la facture et la photo de la plaque signalétique.

- d) Contactez la station de réparation pour s'assurer de ses disponibilités, avant de déposer la machine.

Se présenter en station de réparation avec la machine complète emballée, accompagnée de la facture d'achat et de la fiche de prise en charge station téléchargeable une fois la demande SAV effectuée sur le site SWAP-Europe

Pour les machines présentant une panne de moteurs constructeurs BRIGGS & STRATTON, HONDA et RATO veuillez vous referer à la notice.

Les réparations seront faites par les motoristes agréés de ces constructeurs, voir leur site :

- <http://www.briggsandstratton.com/eu/fr>
- <http://www.honda-engines-eu.com/fr/service-network-page;jsessionid=5EE8456CF39CD572AA2AEEDFD290CDAE>
- <https://www.rato-europe.com/it/service-network>

Veillez conserver votre emballage d'origine pour permettre les retours SAV ou emballer votre machine avec un carton similaire aux mêmes dimensions.

Pour toute question concernant notre SAV vous pouvez faire une demande sur notre site <https://services.swap-europe.com>

Notre hotline reste à votre écoute au +33 (9) 70 75 30 30.



17. EXCLUSIONS DE GARANTIE

LA GARANTIE NE COUVRE PAS :

- La mise en route et les réglages du produit.
- Les dommages consécutifs à une usure normale du produit.
- Les dommages consécutifs à une utilisation non conforme du produit.
- Les dommages résultants d'un montage ou d'une mise en route non conforme au manuel d'utilisation.
- Les pannes liées à la carburation au-delà de 90 jours et à l'encrassement des carburateurs.
- Les actes d'entretiens périodiques et standards.
- Les actes de modification et de démontage qui annulent directement la garantie.
- Les produits dont le marquage original d'authentification (marque, numéro de série) ont été dégradés, altérés ou retirés.
- Le remplacement des consommables.
- L'utilisation des pièces qui ne sont pas d'origine.
- La casse des pièces consécutive à des chocs ou projections.
- Les pannes des accessoires.
- Les défauts et leurs conséquences liés à toute cause extérieure.
- La perte d'éléments et la perte due à un vissage insuffisant.
- Les éléments de coupe et tout dommage lié au desserrage des pièces.
- Une surcharge ou surchauffe.
- Une mauvaise qualité de l'alimentation : tension défectueuse, erreur de voltage, etc.
- Les dommages consécutifs à la privation de jouissance du produit pendant le temps nécessaire aux réparations et plus généralement les frais d'immobilisation du produit.
- Les frais de contre-expertise établis par un tiers suite à un devis par une station de réparation SWAP-Europe
- L'utilisation d'un produit qui présenterait un défaut ou une casse constaté(e) et qui n'aurait pas fait l'objet d'un signalement immédiat et/ou d'une réparation auprès des services de SWAP-Europe.
- Les détériorations liées aux transports et au stockage*.
- Les lanceurs au-delà de 90 jours.
- Huile, essence, graisse.
- Les dommages liés à l'utilisation de carburants ou lubrifiants non conformes.

* Conformément à la législation du transport les détériorations liées aux transports doivent être déclarées aux transporteurs dans les 48 heures maximum après constat par lettre recommandée avec accusé de réception.

Ce document est un complément de votre notice, liste non exhaustive.

Attention : toute commande doit être vérifiée en présence du livreur. En cas de refus de celui-ci vous devez simplement refuser la livraison et notifier votre refus.

Rappel : les réserves n'excluent pas la notification par courrier recommandé A/R dans les 72h.

Information :

Les appareils thermiques doivent être hivernés à chaque saison (service disponible sur le site SWAP-Europe)
Les batteries doivent être chargées avant d'être stockées.

HYUNDAI

POWER PRODUCTS

Pour toute demande, contactez-nous :

BUILDER SAS

32, rue Aristide Bergès Z1 31270 Cugnaux, France

Tél. : +33 (0) 5.34.502.502 Fax : +33 (0) 5.34.502.503

<http://www.hyundai-power-fr.com/>

Fabriqué en République Populaire de Chine (PRC)